



INSTRUCTION RCFM-230D



Instruction for products with software version 1.4. Read this instruction before installation and wiring of the product.

7434N
APR 16



Consult documentation in all cases where this symbol is used, in order to find out the nature of the potential hazards and any actions to be taken.

Room thermostat for controlling fan-coil units

RCFM-230D is a room thermostat intended for controlling fan-coil heaters/coolers with on/off, thermostat function. Installation is directly on the wall or on an electrical connection box. The thermostat does not have a communication connection. The fan can be set to one of three speeds.

RCFM-230D has change-over function and should be used for 2-pipe systems.

Technical data

Supply voltage	230 V AC \pm 10 %, 50/60 Hz
Power consumption	< 3 W
Ambient temperature	0...50°C
Ambient humidity	Max 90 % RH
Storage temperature	-20...+70°C
Built-in temperature sensor	NTC type, range 0...50°C

Inputs	Refer to connection illustrations and table below
Outputs	Relays for fan control, 230 V AC, 3 A DO4 for actuators, Triac, 230 V AC, max. 300 mA (3 A initially)
Terminal blocks	Lift type (maximum cable area 2.1 mm ²)
Protection class	IP20
Pollution degree	2
Overtoltage category	3
Material casing	Polycarbonate, PC
Dimensions	102 x 120 x 29 mm

Installation

Place the thermostat in a location that has a temperature representative for the room. A suitable location is approx. 1.6 m above floor level in a place with unobstructed air circulation.

Depress the locking tab in the upper edge of the thermostat with a screwdriver. Carefully turn the screwdriver until the bottom plate and the electronics unit are slightly separated (see figure 1). Then use the cutout that becomes visible in the edge of the bottom plate to open the upper edge completely (see figure 2). Do the same thing in the lower edge of the thermostat.



Figure 1



Figure 2

Lift the electronics unit up from the bottom plate. The bottom plate with terminals has a number of hole combinations. Select suitable holes and fasten the bottom plate on the wall or connection box, so that the arrows on the bottom plate point upwards. Do not tighten the screws too hard!



Disconnection

RCFM-230D should be connected to a switch or circuit breaker in the building installation. This switch should be in close proximity to the thermostat and within easy reach of the operator, and should be marked as the disconnecting device for the equipment.

Always use the circuit breaker to disconnect the thermostat from the mains supply during maintenance of the fan-coil and actuators.

Settings

Control modes

RCFM-230D has, via a button on the thermostat, seasonal switching between heating and cooling (change-over, see below). Cascade control and min/max limitation of the supply air is also possible.

Change-over function

RCFM-230D has a function for change-over via the M button on the thermostat. By pressing the M button, you choose whether output DO4 should operate with heating or cooling function.

Operating mode

There are four different operating modes. Switching between these modes is performed locally.

Comfort: is shown in the display. Heating and cooling have a smaller neutral zone NZC. Switching between Comfort/Economy and Off is done via the fan button. Comfort/Economy is selected via the parameter list and can be controlled by input DI.

Economy (Standby): "Standby" is shown in the display. The heating and cooling setpoints are freely adjustable. Factory settings: heating=15°C, cooling=30°C.

Off: The thermostat does not heat or cool and the fan stops (unless mould protection has been selected, in which case the fan will still run).

Window: is shown in the display, the thermostat is off and the fan stops (unless mould protection is active, in which case the fan will run in this mode as well). The window contact is connected to the DI and must be configured.

Occupancy detection/window contact

Parameter 3 determines if the DI is window contact input or occupancy detection input. An occupancy detector can be connected to the DI in order to switch between Comfort and Economy mode.

Setpoint

The setpoint displacement is set using the INCREASE and DECREASE buttons. Parameter 24 determines what is shown in the display. Refer to the parameter list for details. The basic setpoint is set via parameter 64.

Fan control

The fan can be controlled via RCFM-230D with the following modes: Low speed, Medium speed, High speed, Auto, Off. The current fan speed in the Auto mode depends on the deviation between the room temperature and the controlling setpoint.

When using automatic control, "AUTO" is shown in the display.

The number of fan speed steps can be selected via parameter 30. If the parameter is set to 1, the first fan speed step will be used for fan control.

Via parameter 31, it is possible to set the fan to the lowest speed level when Auto mode is selected. If this parameter is set to 1, the fan will run in all operating modes except Off and Window (unless mould protection is active, in which case the fan will run in these modes as well). Fan kickstart can be utilised. The fan will then run at 100 % for a set time when starting up (0...10 seconds).

Manual control of the fan speed

By pressing the fan button, you change the fan speed according to the sequence I→II→III→AUTO→OFF. When using manual control, "MAN" is shown in the display.

If the fan has been configured not to be affected by the heating or cooling demand, "AUTO" will not be shown when pressing the fan button.

Blocking of manual fan control

When the fan has been configured not to run via parameter 25, it is possible to also prevent it from being controlled manually. Activation takes place via parameter 66.

Example: If the fan is configured to run only during cooling demand and this function has been activated, it will not be controllable during heating demand.

Indications

The display has the following indications:

HEAT Heating control

COOL Cooling control



The open window symbol is shown if this function has been configured and a window is open.

OFF The thermostat does not heat or cool

Blocking of buttons

The buttons of the thermostat can be blocked in order to prevent the settings from being changed by unauthorized individuals. It is possible to either block only some buttons or, if desired, all of them. Activation takes place via parameter 65.

The INCREASE and DECREASE button combination will always remain active in order for the configuration menu to be reachable.

Shutting off the thermostat

By pressing the fan button, you switch between the different fan speeds. In the Off mode, the thermostat's other functions are shut off.

Parameter list

When the thermostat is in Comfort mode or Window mode, different parameter values can be set in a parameter list.

Hold the INCREASE and DECREASE buttons depressed simultaneously for about 5 seconds until the Service symbol is displayed and then press the INCREASE button twice.

First the display will show parameter 1. Use the INCREASE and DECREASE buttons to scroll between the parameters and press the fan button to select the desired parameter. The parameter number will then be replaced by the parameter value. The value can be changed using the INCREASE and DECREASE buttons. If a button is held depressed the value will start scrolling, first slowly and then with increasing speed. To exit the parameter list and go back to the basic display, press the INCREASE button until "EXIT" is shown (one step before parameter 1) and press the fan button. You can also exit the parameter list by pressing down the INCREASE and DECREASE buttons simultaneously.

Parameters

The following parameters can be changed in the parameter list.

N° = parameter number

FS = factory setting

NO = normally open

NC = normally closed

N°	Description	FS
1	Control mode: 2=2-pipe system 3=4-pipe system (<i>not used for this model</i>) 4=Electric heater (<i>not used for this model</i>)	2
2	<i>Not used for this model</i>	
3	Operating mode when activating digital input 1: 0=Economy mode (occupancy detector) 1=Off mode (window contact)	0
4	Mould protection: 0=Not active 1=Active (fan never stops)	0
5	Deadband at Comfort mode. If the deadband is 2 K, the heating setpoint is equal to the setpoint minus 1 and the cooling setpoint is equal to the setpoint plus 1.	2 K
6	Heating setpoint when unoccupied.	15°C

N°	Description	FS
7	Cooling setpoint when unoccupied.	30°C
8-9	<i>Not used for this model</i>	
10	Hysteresis (ΔT).	1 K
11	Switch off timer for Comfort mode.	0 min
12	Switch on delay for Comfort mode.	0 min
13	Sensor connected to AI1: 0=Internal sensor, 1=External room sensor, 11=Supply air limitation sensor	0
14-21	<i>Not used for this model</i>	
22	Time in hours between exercise of heating actuator.	23
23	Time in hours between exercise of cooling actuator.	23
24	Setpoint or actual value shown in the display: 0=Actual, setpoint when changing the setpoint, 1=Actual value, setpoint adjustment when setpoint adjustment is altered, 2=Setpoint, 3=Only the setpoint adjustment	2
25	Configuration of fan control: 0=No control, 1=The fan is controlled by the heating requirement, 2=The fan is controlled by the cooling requirement, 3=The fan is controlled by the heating and cooling requirement When using an electric heater, this parameter should only be set to 1 or 3, or the heater may be overheated.	3
26-29	<i>Not used for this model</i>	
30	Number of fan speeds.	3
31	Fan speed in the Auto mode: 0=The fan speed follows the cooling/heating output, 1=The fan speed is minimum limited to the lowest speed	1
32	Temperature compensation on AI1.	0 K
33	Temperature compensation for the internal room sensor.	0 K
34	Highest permitted setpoint offset upwards. Settable value=0...13 K. Starting point=22°C.	13 K
35	Highest permitted setpoint offset downwards. Settable value=0...17 K. Starting point=22°C.	17 K

N°	Description	FS
36	NO/NC digital input 1: 0=NO, 1=NC	0
37	NO/NC universal input 1: 0=NO, 1=NC	0
38	NO/NC digital output 4: 0=NO, 1=NC	1
39	NO/NC digital output 5: 0=NO, 1=NC	1
40	Manual/Auto heating output signal: 0=Off, 1=Manual, 2=Auto	2
41	Manual/Auto cooling output signal: 0=Off, 1=Manual, 2=Auto	2
42	Heating output signal in manual mode.	0
43	Cooling output signal in manual mode.	0
44	Model	-
45	Version Major	-
46	Version Minor	-
47	Released or beta version.	-
48	Revision	-
49	Display backlight low.	10
50	Display backlight high.	30
51-63	<i>Not used for this model</i>	
64	Basic setpoint. Settable value=5...50°C.	22°C
65	Settings, active buttons RCFM: 0 = No active buttons 1 = Only fan button active 2 = Only INCREASE/DECREASE buttons active 3 = INCREASE/DECREASE and fan buttons active 4 = Only M button active 5 = Fan and M buttons active 6 = INCREASE/DECREASE and M buttons active 7 = All buttons active	7
66	Function to prevent user from setting manual fan speed if fan should not run due to cooling/heating output according to parameter 25. 0 = Not active 1 = Active	0

N°	Description	FS
67	<i>Not used in this model</i>	-
68	<i>Not used in this model</i>	-
69	Fan kickstart. The fan will then run at 100 % for a set time when starting up (0...10 seconds).	0 s
70	Supply air temperature max limitation for cascade control and heating control	35°C
71	Supply air temperature min limitation for cascade control and heating control	24°C
72	Supply air temperature max limitation for cascade control and cooling control	24°C
73	Supply air temperature min limitation for cascade control and cooling control	12°C
74	Cascade factor between room controller and supply air controller	3°C
75	Frost protection temperature for supply air when supply air temperature limitation is active	8°C
76	Activate supply air temperature limitation for: 0 = Heating control 1 = Cooling control 2 = Both heating and cooling control	1

Wiring

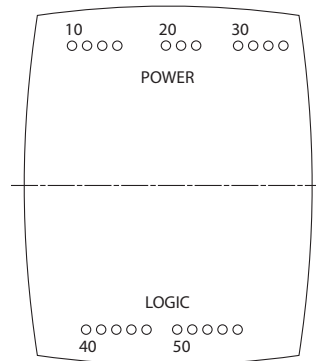

Figure 4: Bottom plate connections

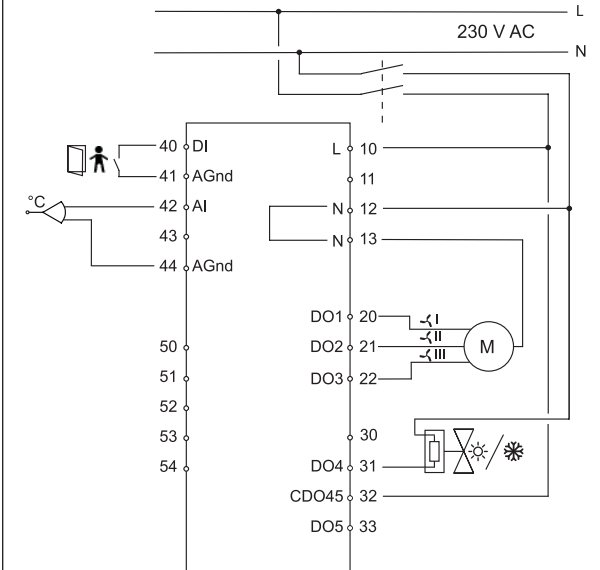

Figure 5: Connection diagram

N°	Port	Type	Description
10	L	230 V AC Line	Power supply
11	-	Not connected	
12	N	230 V AC Neutral	Power supply (internally connected to terminal 13)
13	N	Fan-coil common / 230 V AC Neutral	Common fan-coil connector (internally connected to terminal 12)
20	DO1	Fan-coil output 1 for fan control	Relay, 230 V AC*, 3 A
21	DO2	Fan-coil output 2 for fan control	Relay, 230 V AC*, 3 A
22	DO3	Fan-coil output 3 for fan control	Relay, 230 V AC*, 3 A
30	-	Not connected	
31	DO4	Digital output 4 for heating/cooling	Digital output. 230 V AC, max 300 mA. Max 2 A during 20 ms.
32	CDO45	Common DO4 & 5	Common connection for digital outputs 4 and 5
33	-	Not connected	

N°	Port	Type	Description
40	DI	Digital input	Potential-free window contact or occupancy contact. Configurable for NO/NC.
41	0 V	Analogue ground	
42	AI	Analogue input	External PT1000 room sensor instead of the internal NTC or supply air sensor for min/max limitation and cascade control.
43	-	Not connected	
44	0 V	Analogue ground	
50	-	Not connected	
51	-	Not connected	
52	-	Not connected	
53	-	Reserved for future use	
54	-	Reserved for future use	

*The sum of the current through DO1-DO3 is protected by a fuse



This product carries the CE mark.

For more information, see www.regincontrols.com.

Contact

AB Regin, Box 116, 428 22 Källered, Sweden

Tel: +46 31 720 02 00, Fax: +46 31 720 02 50

www.regincontrols.com, info@regin.se



INSTRUKTION RCFM-230D



Instruktion för produkter med mjukvaruversion 1.4.
Läs denna instruktion innan produkten monteras och ansluts.



Följ alltid de anvisade säkerhetsföreskrifterna i dokumentationen för att förebygga risken för brand, elstöt och personsador

Rumstermostat för styrning av fan-coil-enheter

RCFM-230D är en rumstermostat avsedd att styra fan-coil-värmare/kylare med till/från, termostاتفunktion. Montage sker direkt på vägg eller eldosa. Termostaten har ej kommunikationsanslutning. Fläkthastigheten kan regleras i tre steg. RCFM-230D har change-over-funktion och ska användas för 2-rörssystem.

Tekniska data

Matningsspänning	230 V AC ±10 %, 50/60 Hz
Egenförbrukning	< 3 W
Omgivningstemperatur	0...50°C
Omgivande fuktighet	Max 90 % RH
Lagringstemperatur	-20...+70°C
Inbyggd temperaturgivare	Typ NTC, mätområde 0...50°C
Ingångar	Se inkopplingsbilder och tabell nedan
Utgångar	Reläer för fläktstyrning, 230 V AC, 3 A DO4 för ställdon, Triac, 230 V AC, max. 300 mA (3 A initialt)
Skruvplint	Av hisstyp för kabelarea max 2,1 mm ²
Skyddsklass	IP20
Nedsmutningsgrad	2
Överspänningskategori	3
Material hölje	Polycarbonat, PC
Mått	102 x 120 x 29 mm

Installation

Montera termostaten på en plats med för rummet representativ temperatur. Lämplig placering är ca 1,6 m över golvet, utan omgivande hinder för luftcirkulation.

Tryck in låshaken i överkanten av termostaten med en skruvmejsel. Vrid försiktigt på mejseln tills bottenplattan och elektronikenheten delar något på sig (se figur 1). Använd sedan det hack som blir synligt i kanten av bottenplattan för att öppna överkanten helt (se figur 2). Gör samma sak i underkanten av termostaten.



Figur 1



Figur 2

Lyft ur elektronikenheten ur bottenplattan. Bottenplattan med anslutningskontakter har ett antal hålbilder. Välj passande hålbild och skruva fast bottenplattan på vägg eller eldosa, så att pilarna i bottenplattan pekar upp. Dra inte skruvarna för hårt!



Frånskiljning

RCFM-230D ska kopplas till en säkerhetsbrytare/arbetsbrytare för att termostaten ska kunna göras spänningslös. Denna brytare ska monteras i termostatens närhet och lätt kunna nås av operatören. Den ska tydligt märkas som brytare för termostaten.

RCFM-230D måste alltid göras spänningslös vid underhåll på fan-coil-enheten och ställdonen.

Inställningar

Reglerfall

RCFM-230D har, via en knapp på termostaten, säsongsvist omställning mellan värme och kyla (change-over, se nedan). Kaskadreglering och min-/max- begränsning av tilluften är möjlig.

Change-over-funktion

RCFM-230D har funktion för change-over via M-knappen på termostaten. Vid tryck på M-knappen väljs om utgång DO4 ska verka med värme- eller kylfunktion.

Driftlägen

Det finns fyra olika driftlägen. Omkopplingen mellan dessa lägen sker lokalt.

Komfort: visas i displayen. Värme och kyla har en något mindre neutralzon NZC. Växling mellan Komfort/Ekonomi och Från görs med fläktnappen. Komfort/Ekonomi väljs via parameterlistan och kan

styras av ingång DI.

Ekonomi (Standby): "Standby" visas i displayen. Värme och kyla har fritt ställbara börvärden. Fabriksinställningar: värme=15°C, kyla=30°C.

Från: Termostaten varken värmer eller kyler och fläkten stannar (förutom om mögelskydd har valts, då fortsätter fläkten att gå).

Fönster:  visas i displayen, termostaten är i frånslaget läge och fläkten stannar (förutom om mögelskydd har valts, då fortsätter fläkten att gå). Fönsterkontakten ansluts till DI och måste konfigureras.

Närvarostyrning/fönsterkontakt

Parameter 3 avgör om DI är ingång för fönsterkontakt eller närvarodetektor. En närvarodetektor kan anslutas till DI för växling mellan Komfort- och Ekonomiläge.

Börvärde

Börvärdesförskjutningen ställs med ÖKA- och MINSKA-knapparna. Parameter 24 bestämmer vad som visas i displayen. Grundbörvärdet anges via parameter 64.

Fläktstyrning

Det går att styra fläkten med RCFM-230D till följande lägen: Låg hastighet, Medelhastighet, Hög hastighet, Auto, Från. Fläktens aktuella hastighet i Autoläget bestäms av skillnaden mellan rumstemperatur och börvärde.

Vid automatisk styrning visas "AUTO" i displayen.

Antalet fläktsteg väljs via parameter 30. Om parametern sätts till 1 kommer det första fläktsteget att användas för fläktstyrning.

Via parameter 31 kan man minimumbegränsa fläkthastigheten i Autoläget. Om denna parameter sätts till 1 kommer fläkten att gå i alla driftlägen utom Från och Fönster (förutom om mögelskydd har valts, då går fläkten även i dessa lägen). Kickstart av fläkt kan användas. Fläkten går då 100 % vid uppstart under inställd tid (0...10 sekunder).

Handstyrning av fläkthastighet

Vid tryck på fläktnappen ändras fläkthastigheten enligt sekvensen I→II→III→AUTO→FRÅN. Vid handstyrning visas "MAN" i displayen. Om fläkten är konfigurerad till att inte påverkas av värme- eller kylbehovet kommer valet "AUTO" inte att visas vid tryck på fläktnappen.

Blockering av handstyrning av fläkt

När fläkten via parameter 25 har konfigurerats till att inte gå är det möjligt att förhindra den från att manövreras manuellt. Aktiveringen sker via parameter 66.

Exempel: Om fläkten är konfigurerad att gå enbart vid kylbehov kommer den inte att kunna manövreras vid värmebehov om denna funktion har aktiverats.

Indikeringar

Displayen har följande indikeringar:

HEAT Värmeutstyrning

COOL Kylutstyrning

 Symbolen för öppet fönster visas om funktionen har konfigurerats och ett fönster är öppet.

OFF Termostaten varken värmer eller kyler

Blockering av knappar

Det finns möjlighet att blockera knapparna för att hindra obehöriga att ställa om regulatorn. Antingen kan endast vissa knappar blockeras eller, om så önskas, samtliga. Detta görs via parameter 65. Kombinationen ÖKA-/MINSKA-knapp kommer alltid att vara aktiv för att man ska kunna nå konfigureringsmenyn.

Avstängning av termostaten

Genom att trycka på fläktnappen växlar man mellan de olika fläkthastigheterna. Frånslaget innebär att termostatsens övriga funktioner är avstängda.

Parameterlista

När termostaten befinner sig i Komfort- eller Fönsterläge går det att ställa in olika parametervärden i en parameterlista.

Tryck på ÖKA- och MINSKA-knapparna samtidigt under ca 5 sekunder tills servicesymbolen visas och tryck därefter på ÖKA-knappen två gånger.

I parameterlistan visas först bara ett parameternummer (1, 2, 3 osv). Använd ÖKA- och MINSKA-knapparna för att bläddra mellan parametrarna och tryck på fläktnappen för att välja önskad parameter. Värdet på parametern visas då och parameternumret försvinner. Värdet på parametern kan nu ändras med ÖKA- och MINSKA-knapparna. Håller man en av dessa knappar intryckt ändras värdet i displayen först långsamt. Därefter ökas ändringshastigheten.

För att lämna parameterlistan och komma till grunddisplayen går man tillbaka i listan tills "EXIT" visas (ett steg före parameter 1) och trycker på fläktnappen. Det går även att trycka på ÖKA- och MINSKA-knapparna samtidigt för att lämna parameterlistan.

Parametrar

Följande parametrar är ändringsbara i parameterlistan.

N° = parameternummer

FI = fabriksinställning

NO = normalt öppen

NC = normalt stängd

N°	Beskrivning	FI
1	Reglerfall: 2=2-rörssystem 3=4-rörssystem (<i>används ej för denna modell</i>) 4=Elvärmare (<i>används ej för denna modell</i>)	2
2	<i>Används ej för denna modell</i>	-
3	Driftläge vid aktivering av digital ingång 1: 0=Ekonomiläge (närvarogivare) 1=Frånsläge (fönsterkontakt)	0
4	Mögelskydd: 0=Ej aktivt 1=Aktivt (fläkten stannar aldrig)	0
5	Dödband vid Komfortläge. Om dödbandet är 2 K så är värmebörvärdet lika med börvärdet minus 1 och kylbörvärdet lika med börvärdet plus 1.	2 K
6	Värmebörvärde vid frånvaro	15°C
7	Kylbörvärde vid frånvaro	30°C
8-9	<i>Används ej för denna modell</i>	-
10	Hysteres (ΔT)	1 K
11	Frånslagstimer för Komfortläge	0 min
12	Tillslagsfördröjning för Komfortläge	0 min
13	Givare ansluten till AI1: 0=Intern givare, 1=Extern rumsgivare, 11=Begränsningsgivare för tilluft	0
14-21	<i>Används ej för denna modell</i>	
22	Tid i timmar mellan motionering av värmeställ- don	23
23	Tid i timmar mellan motionering av kylställ- don	23
24	Visning av börvärde eller ärvärde i displayen: 0=Ärvärde, börvärde när börvärdet ändras, 1=Ärvärde, börvärdesjustering när börvärd- esjusteringen ändras, 2=Börvärde, 3=Endast börvärdesjustering	2
25	Konfigurering av fläktstyrning: 0=Ingen styrning, 1=Fläkten styrs av värmebe- hovet, 2=Fläkten styrs av kylbehovet, 3=Fläkten styrs både av värme- och kylbehovet Vid användning av en elvärmare ska denna parameter endast sättas till 1 eller 3, annars finns det risk att värmaren överhettas.	3
26-29	<i>Används ej för denna modell</i>	-

N°	Beskrivning	FI
30	Antal fläkthastigheter.	3
31	Fläkthastighet i Autoläge: 0=Fläkthastigheten följer utstyrningen av kyla/värme, 1=Fläkthastigheten min begränsas till den lägsta hastigheten	1
32	Temperaturkompensation på AI1	0 K
33	Temperaturkompensation på intern rumsgivare	0 K
34	Högsta tillåtna börvärdesförskjutning uppåt. Inställbart värde=0...13 K. Startpunkt=22°C.	13 K
35	Högsta tillåtna börvärdesförskjutning nedåt. Inställbart värde=0...17 K. Startpunkt=22°C.	17 K
36	NO/NC digital ingång 1: 0=NO, 1=NC	0
37	NO/NC universell ingång 1: 0=NO, 1=NC	0
38	NO/NC digital utgång 4: 0=NO, 1=NC	1
39	NO/NC digital utgång 5: 0=NO, 1=NC	1
40	Manuell/Auto värmeutsignal: 0=Från, 1=Manuell, 2=Auto	2
41	Manuell/Auto kylutsignal: 0=Från, 1=Manuell, 2=Auto	2
42	Värmeutsignal i manuellt läge	0
43	Kylutsignal i manuellt läge	0
44	Modell	-
45	Huvudversion	-
46	Delversion	-
47	Lanserad eller betaversion	-
48	Revision	-
49	Dimmad bakgrundsbelysning, display	10
50	Tänd bakgrundsbelysning, display	30
51-63	Används ej för denna modell	
64	Grundbörvärde. Inställbart värde=5...50°C.	22°C

N°	Beskrivning	FI
65	Inställning, aktiva knappar: 0 = Inga aktiva knappar 1 = Bara fläktnapp aktiv 2 = Bara ÖKA-/MINSKA-knappar aktiva 3 = ÖKA-/MINSKA- och fläktnapp aktiva 4 = Bara M-knapp aktiv 5 = Fläkt- och M-knappar aktiva 6 = ÖKA-/MINSKA- och M-knappar aktiva 7 = Alla knappar aktiva	7
66	Funktion för att förhindra användare från att ställa in manuell fläkthastighet om fläkten inte ska gå p.g.a. kyl-/värmeutstyrning enligt parameter 25. 0 = Ej aktiv 1 = Aktiv	0
67	Används ej för denna modell	-
68	Används ej för denna modell	-
69	Kickstart av fläkt. Fläkten går då 100 % vid uppstart under inställd tid (0...10 sekunder).	0 s
70	Maxbegränsning för tilluftstemperatur vid kaskadreglering och värmereglering	35°C
71	Minbegränsning för tilluftstemperatur vid kaskadreglering och värmereglering	24°C
72	Maxbegränsning för tilluftstemperatur vid kaskadreglering och kylreglering	24°C
73	Minbegränsning för tilluftstemperatur vid kaskadreglering och kylreglering	12°C
74	Kaskadfaktor mellan rumsregulator och tilluftsregulator	3°C
75	Frys skyddstemperatur för tilluft när begränsning av tilluftstemperatur är aktiv	8°C
76	Aktivera begränsning av tilluftstemperatur för: 0 = Värmereglering 1 = Kylreglering 2 = Både värme- och kylreglering	1

Inkoppling

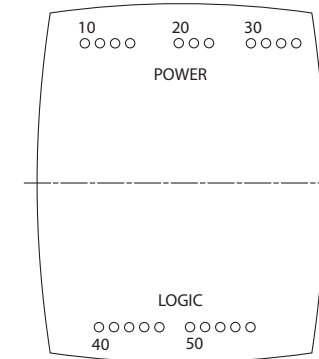

Figur 3: Anslutningar i bottenplattan

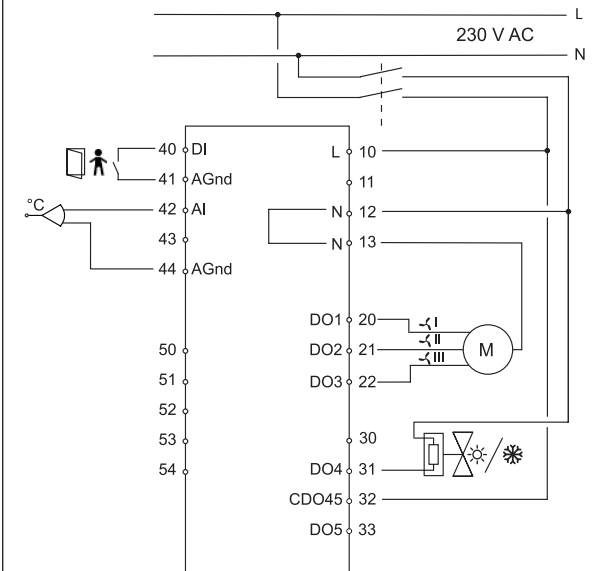

Figur 4: Inkopplingschema

N°	Port	Typ	Beskrivning
10	L	230 V AC Line	Matningsspänning
11	-	Ej ansluten	
12	N	230 V AC Neutral	Matningsspänning (internt kopplad till plint 13)
13	N	Gemensam fan-coil / 230 V AC Neutral	Gemensam kontakt för fan-coil (internt kopplad till plint 12)
20	DO1	Fan-coil-utgång 1 för fläktstyrning	Relä, 230 V AC*, 3 A
21	DO2	Fan-coil-utgång 2 för fläktstyrning	Relä, 230 V AC*, 3 A
22	DO3	Fan-coil-utgång 3 för fläktstyrning	Relä, 230 V AC*, 3 A
30	-	Ej ansluten	
31	DO4	Digital utgång 4 för värme/kyl-signal	Digital utgång. 230 V AC, max 300 mA. Max 2 A under 20 ms.
32	CDO45	Gemensam DO4 & 5	Gemensam anslutning för digital utgång 4 och 5
33	-	Ej ansluten	
40	DI	Digital ingång	Potentialfri fönsterkontakt eller närvarokontakt. Konfigurerbar för NO/NC.
41	0 V	Analog jord	
42	AI	Analog ingång	Extern PT1000 rumsgivare istället för intern NTC eller tilluftsgivare för min-/max-begränsning och kaskadreglering.
43	-	Ej ansluten	
44	0 V	Analog jord	
50	-	Ej ansluten	
51	-	Ej ansluten	
52	-	Ej ansluten	
53	-	Reserverad för framtida användning	
54	-	Reserverad för framtida användning	

*Summan av strömmen genom DO1-DO3 skyddas av en säkring



Den här produkten är CE-märkt.

För mer information, se www.regincontrols.com.

Teknisk support

Teknisk hjälp och råd på telefon: 031 720 02 30

Kontakt

AB Regin, Box 116, 428 22 Källered
 Tel: +46 31 720 02 00, Fax: +46 31 720 02 50
www.regincontrols.com, info@regin.se



ANLEITUNG RCFM-230D



Anleitung für Produkte mit Softwarestand 1.4 und neuer. Diese Montageanleitung vor Installation und Anschluss des Produktes bitte durchlesen.



Dieses Symbol macht auf eventuelle Gefahren bei der Handhabung des Produktes und in der Dokumentation nachzulesende Maßnahmen aufmerksam.

Raumthermostat für Fan-Coil-Anlagen

RCFM-230D ist ein Raumthermostat für die Regelung von Fan-Coils (Erhitzer/Kühler) mit 2-Punkt Ansteuerung und Thermostatfunktion. Die Montage erfolgt direkt an die Wand oder an eine Anschlussdose. Der Thermostat hat keine Kommunikation. Für Ventilatoren sind drei Stufen einstellbar.

RCFM-230D hat eine Change-Over-Funktion und kann in 2-Rohr-Systemen eingesetzt werden.

Technische Daten

Versorgungsspannung	230 V AC ± 10 %, 50/60 Hz
Leistungsaufnahme	< 3 W
Umgebungstemperatur	0...50 °C
Umgebungsfeuchte	Max. 90 % rF
Lagerungstemperatur	-20...+70 °C
Eingebauter Temperaturfühler	NTC Typ, Temperaturbereich 0...50°C
Eingänge	Siehe Anschluss-Abbildungen und Tabelle unten
Ausgänge	Relais für Ventilatorregelung, 230 V AC, 3 A DO4 für Stellantriebe, Triac, 230 V AC, max. 300 mA (anfangs 3 A)
Klemmleisten	Lift-Typ (max. Kabelquerschnitt 2,1 mm ²)
Schutzart	IP20
Schadstoffbelastungsgrad	2
Überspannungskategorie	3
Material, Gehäuse	Polycarbonat, PC
Maße	102 x 120 x 29 mm

Montage

Der Thermostat muss an einem Ort montiert werden, an dem die Temperatur der des Raumes entspricht. Ein geeigneter Ort dafür wäre in ca. 1,6 m Höhe über dem Boden an einer Stelle mit ungehinderter Luftzirkulation.

Verschlusshaken an der oberen Kante des Thermostats mit einem Schraubendreher eindrücken. Schraubendreher vorsichtig drehen, bis sich die Abdeckung ein wenig vom Sockel löst. (Siehe Abb. 1) Danach mit Hilfe der Kerbe, die sichtbar wird, die Abdeckung an der oberen Kante gänzlich lösen (Siehe Abb.2). Vorgang an der unteren Kante wiederholen.



Abb.1



Abb. 2

Danach das Regler-Innenleben aus dem Sockel lösen. Der Sockel mit den Klemmen ist mit mehreren Aussparungen versehen. Für die Montage gewünschte Befestigungsbohrungen wählen und Sockel so an Wand oder auf Anschlussdose befestigen, dass die Pfeilmarkierungen nach oben zeigen. Ziehen Sie die Schrauben nicht zu fest an!



Netztrennung

RCFM-230D muss bei Montage an einen Schutzschalter angeschlossen werden. Dieser Schalter muss sich in unmittelbarer Nähe des Thermostats befinden, leicht zugänglich und als Trennschalter für die Anlage gekennzeichnet sein.

Bei Wartungsarbeiten an Fan-Coil und Stellantrieben ist der Thermostat grundsätzlich mit Hilfe des Schutzschalters von der Versorgungsspannung zu trennen.

Einstellungen

Regelmodi

Jahreszeitliches Umschalten zwischen Heizen und Kühlen (Change-Over, siehe unten) ist mit Hilfe der Taste auf dem Thermostat möglich. Abluft-Zuluft-Kaskade und Min./Max.-Begrenzung der Zuluft sind ebenfalls möglich.

Umschaltfunktion

Die Change-Over-Funktion des RCFM-230D kann mit Hilfe der M-Taste auf dem Thermostat eingestellt werden. Durch Betätigung der M-Taste wird gewählt, ob DO4 mit Heiz- oder Kühlfunktion betrieben werden soll.

Betriebsart

Es gibt vier verschiedene Betriebsmodi. Das Umschalten zwischen den Modi erfolgt im Gerät.

Komfort: wird im Display angezeigt. Die neutrale Zone (NZC) zwischen der Aktivierung von Heizen und Kühlen ist klein. Das Umschalten zwischen Komfort/Eco und Abschaltbetrieb erfolgt mittels Ventilatorstaste. Komfort/Eco wird mittels Parameterliste gewählt und durch Eingang DI geregelt.

Eco (Standby): Im Display wird „Standby“ angezeigt. Die Sollwerte für Heiz- und Kühlbeginn sind beliebig einstellbar. Werkseinstellungen: Heizen = 15° C, Kühlen = 30 °C.

Off (Abschaltbetrieb): Weder Heizen noch Kühlen ist aktiv und der Ventilator ist ausgeschaltet, (außer, die Schimmelschutzfunktion ist konfiguriert. In diesem Fall ist der Ventilator weiterhin in Betrieb).

Fenster: Im Display wird angezeigt. Das Thermostat ist ausgeschaltet und der Ventilator stoppt (Ausnahme: Wenn die Schimmelschutzfunktion konfiguriert ist, läuft der Ventilator weiter). Der Fensterkontakt ist an den DI anzuschließen und muss konfiguriert werden.

Präsenzmelder/ Fensterkontakt

Mit Parameter 3 wird gewählt, ob der DI als Eingang für Fensterkontakt oder Präsenzmelder verwendet wird. Ein Präsenzmelder kann zum Wechsel zwischen den Betriebsmodi Komfort und Eco (Standby) an den DI angeschlossen werden.

Sollwert

Die Sollwertverschiebung wird mit Hilfe der Tasten ERHÖHEN (INCREASE) und SENKEN (DECREASE) eingestellt. Mit Parameter 24 wird festgelegt, was im Basisdisplay angezeigt wird. Für genauere Informationen, siehe Parameterliste. Der Basissollwert wird über Parameter 64 eingestellt.

Ventilatorregelung

Für die Ventilatoransteuerung hat RCFM-230D folgende Alternativen: Stufe I (niedrig), Stufe II (mittel), Stufe III (hoch), Auto, Aus. Die aktuelle Ventilatorstufe „Auto“ ist abhängig von der Abweichung zwischen der Raumtemperatur und dem Regel-Sollwert.

Bei automatischer Ansteuerung wird „Auto“ im Display angezeigt.

Mit Parameter 30 wird die Anzahl Ventilatorstufe eingestellt. Wenn dieser Parameter auf 1 gestellt wird, wird nur die erste Ventilatorstufe zur Ansteuerung verwendet.

Mit Parameter 31 kann eine Grundstufe für den Ventilator bei „Auto“ eingestellt werden. Wenn dieser Parameter auf 1 gestellt wird, läuft der Ventilator in allen Betriebsmodi, außer dem Abschaltbetrieb und Fenster (bei aktivierter Schimmelschutzfunktion läuft der Ventilator trotzdem weiter). Der Kickstarter des Ventilators kann verwendet werden. Der Ventilator läuft beim Starten für eine eingestellte Zeit bei 100 % (0 - 10 s).

Manuelles Einstellen der Ventilatorstufe

Durch Drücken der Ventilatorstaste wird die Ventilatorstufe in der Reihenfolge I→II→III→AUTO→ AUS (OFF) umgeschaltet. Bei manueller Ansteuerung erscheint „MAN“ im Display.

Wenn der Ventilator so konfiguriert wurde, dass der Heiz- oder Kühlbedarf keine Auswirkungen haben soll, wird beim Drücken der Ventilator-Taste nicht die Meldung „AUTO“ angezeigt.

Blockierung der manuellen Ventilatorsteuerung

Wenn der Ventilator so konfiguriert wurde, dass er nicht über Parameter 25 betrieben wird, ist es auch möglich, eine Blockierung der manuellen Steuerung einzustellen. Die entsprechende Aktivierung erfolgt über Parameter 66.

Beispiel: Wenn der Ventilator so konfiguriert wurde, dass er nur bei Kühlbedarf betrieben wird, und diese Funktion auch aktiviert ist, ist er bei Heizbedarf nicht steuerbar.

Anzeigen

Im Display erscheinen folgende Anzeigen:

HEAT Heizkreisregelung

COOL Kältekreisregelung

Das Fenster-Symbol wird angezeigt, wenn die Funktion konfiguriert wurde und ein Fenster geöffnet ist.

AUS (OFF) Weder Heizen oder Kühlen ist aktiv.

Blockierung von Tasten

Die Tasten des Thermostats können blockiert werden, um zu verhindern, dass die Einstellungen von unbefugten Personen geändert werden. Dabei ist es möglich, entweder nur bestimmte Tasten oder ggf. auch alle Tasten zu blockieren. Die entsprechende Aktivierung erfolgt über Parameter 65.

Die Tasten ERHÖHEN (INCREASE) und SENKEN (DECREASE) bleiben aktiv, um ein Zurückkehren zum Konfigurationsmenü zu ermöglichen.

Abschaltung Thermostat

Durch Drücken der Ventilatorstaste wird die Ventilatorstufe gewechselt. Im Abschaltbetrieb sind weitere Funktionen des Thermostats nicht zugänglich.

Parameterliste

Befindet sich der Thermostat im Komfort- oder Fenstermodus, können verschiedene

Parameterwerte in der Parameterliste eingestellt werden.

Hierfür die ERHÖHEN- und SENKEN-Tasten ca. 5 Sekunden lang gedrückt halten, bis das Service-Symbol im Display erscheint. Danach zweimal die ERHÖHEN-Taste drücken.

Im Display erscheinen zuerst Parameter 1. Wenn der gewünschte Parameter erscheint, wird die Ventilator Taste zum Auswählen gedrückt. Anstatt der Parameternummer erscheint die gegenwärtige Einstellung (Wert). Der Wert kann mit den ERHÖHEN- und SENKEN-Tasten geändert werden. Wenn eine der Tasten gedrückt gehalten wird, wird der Wert nach und nach erhöht oder gesenkt, zuerst langsam, danach immer schneller.

Um die Parameterliste zu verlassen und zum Basisdisplay zurückzukehren, ERHÖHEN-Taste drücken bis "EXIT" erscheint (vor Parameter 1) und Ventilator Taste drücken. Es ist ebenfalls möglich, zum Verlassen die ERHÖHEN- und SENKEN-Taste gleichzeitig zu drücken.

Parameter

Folgende Parameter können mittels Parameterliste geändert werden:

Nr. = Parameternummer

WE = Werkseinstellung.

NO = normal offen

NG = normal geschlossen

Nr.	Beschreibung	WE
1	Regelmodus: 2=2-Rohr-System 3=4-Rohr-System (<i>nicht gültig für dieses Modell</i>) 4=Elektr. Erhitzer (<i>nicht gültig für dieses Modell</i>)	2
2	<i>Nicht für dieses Modell gültig</i>	
3	Betriebsmodus bei aktiviertem DI 1: 0=Eco (Präsenzmelder) 1=Abschalbetrieb (Fensterkontakt)	0
4	Schimmelschutzfunktion: 0=Nicht aktiv 1=Aktiv (Vent. im Dauerbetrieb)	0
5	Neutrale Zone im Komfort-Modus. Wenn die neutrale Zone = 2 K, ist der Sollwert Heizen=Basissollwert-1 und der Sollwert Kühlen = Basissollwert+1.	2 K
6	SW Heizen bei keiner Präsenz	15 °C
7	SW Kühlen bei keiner Präsenz	30 °C
8-9	<i>Nicht für dieses Modell gültig</i>	
10	Hysterese (ΔT).	1 K
11	Ausschaltverzögerung bei Komfort-Betrieb	0 Min
12	Einschaltverzögerung bei Komfort-Betrieb	0 Min
13	An AI1 angeschlossener Fühler: 0=Interner Fühler, 1=Externer Raumfühler, 11=Zuluftbegrenzungs-Fühler	0

Nr.	Beschreibung	WE
14-21	<i>Nicht für dieses Modell gültig</i>	
22	Intervall (in Stunden) für Blockierschutz Heizventil.	23
23	Intervall (in Stunden) für Blockierschutz Kühlventil	23
24	Anzeige von Sollwert oder Istwert im Display: 0=Aktuell, Sollwert bei Sollwertanpassung, 1=Aktuell, SollwertEinstellung bei Sollwertänderung, 2=Sollwert, 3=Nur die Sollwertänderung	2
25	Konfiguration Ventilatorregelung: 0=Keine Ansteuerung, 1=Ansteuerung in Abhängigkeit des Heizbedarfs, 2=Ansteuerung in Abhängigkeit des Kühlbedarfs, 3=Ansteuerung in Abhängigkeit des Heiz- & Kühlbedarfs. Bei Verwendung eines elektrischen Erhitzers sollte der Parameter nur auf 1 oder 3 eingestellt werden. Ansonsten kann es zu einer Überhitzung kommen.	3
26-29	<i>Nicht für dieses Modell gültig</i>	
30	Anzahl Ventilatorstufen	3
31	Ventilatorstufe in Auto: 0= Folgt dem Heiz-/Kühlstellsignal, 1=Ventilatorbetrieb mit Grundstufe	1
32	Temperaturkorrektur an AI1	0 K
33	Temperaturkorrektur interner Raumfühler	0 K
34	Max. SW-Erhöhung bei Anpassung. Einstellbarer Wert = 0...13 K. Startpunkt=22 °C.	13 K
35	Max. SW-Senkung bei Anpassung. Einstellbarer Wert = 0...17 K. Startpunkt=22 °C.	17 K
36	NO/NG Digitaleingang 1: 0=NO, 1=NG	0
37	NO/NG Universaleingang 1: 0=NO, 1=NG	0
38	NO/NG Digitalausgang 4: 0=NO, 1=NG	1
39	NO/NG Digitalausgang 5: 0=NO, 1=NG	1
40	Hand/Automatik Stellsignal Heizen: 0 = Aus, 1 = Hand, 2 = Auto	2
41	Hand/Automatik Stellsignal Kühlen: 0 = Aus, 1 = Hand, 2 = Auto	2
42	Stellsignal Heizen in Handbetrieb.	0

Nr.	Beschreibung	WE
43	Stellsignal Kühlen in Handbetrieb	0
44	Model	-
45	Version Major	-
46	Version Minor	-
47	Release oder Beta-Version	-
48	Softwarestand	-
49	Hintergrundbeleuchtung schwach	10
50	Hintergrundbeleuchtung stark	30
51-63	<i>Nicht für dieses Modell gültig</i>	
64	Basissollwert. Einstellbarer Wert=5...50°C.	22 °C
65	Einstellungen: Aktive Tasten RCFM: 0 = Keine Tasten aktiv 1 = Nur Ventilator Taste aktiv 2 = Nur ERHÖHEN/SENKEN-Tasten aktiv 3 = Tasten für ERHÖHEN/SENKEN und Ventilator Taste aktiv 4 = Nur M-Taste aktiv 5 = Ventilator- und M-Taste aktiv 6 = Tasten für ERHÖHEN/SENKEN und M-Tasten aktiv 7 = Alle Tasten aktiv	7
66	Funktion, die verhindert, dass Ventilatorstufen manuell eingestellt werden können, wenn der Ventilator aufgrund des jeweiligen Kühl-/oder Heizbedarfs entsprechend Parameter 25 nicht in Betrieb ist. 0 = Nicht aktiv 1 = Aktiv	0
67	<i>In diesem Modell nicht verwendet</i>	-
68	<i>In diesem Modell nicht verwendet</i>	-
69	Ventilator-Kickstart. Der Ventilator läuft beim Starten für eine eingestellte Zeit bei 100 % (0 - 10 s).	0 s
70	Maximale Begrenzung der Lufttemperatur für Abluft-Zuluft-Kaskade und Heizregelung	35 °C
71	Minimale Begrenzung der Lufttemperatur für Abluft-Zuluft-Kaskade und Heizregelung	24 °C
72	Maximale Begrenzung der Lufttemperatur für Abluft-Zuluft-Kaskade und Kühlregelung	24 °C
73	Minimale Begrenzung der Lufttemperatur für Abluft-Zuluft-Kaskade und Kühlregelung	12 °C
74	Kaskadenfaktor zwischen Raum-und Zuluftregler	3 °C

Nr.	Beschreibung	WE
75	Frostschutz-Temperatur für Zuluft, wenn Zuluft-Temperatur-Begrenzung aktiv ist	8 °C
76	Aktivieren Sie die Zuluft-Temperatur-Begrenzung für: 0 = Heizregelung 1 = Kühlregelung 2 = Heiz- und Kühlregelung	1

Verdrahtung



Abb.4 Sockel: Klemmenanordnung



Abb.5 Anschlussbild

Nr.	Schnittstelle	Typ	Beschreibung
10	L	230 V AC (Phase)	Versorgungsspannung
11	-	Nicht verbunden	
12	N	230 V AC Neutral	Versorgungsspannung (intern mit Klemme 13 verbunden)
13	N	Gemeinsamer N-Leiter Fan-Coil/230 V AC	Gemeinsamer Fan-Coil-Anschluss (intern mit Klemme 12 verbunden)
20	DO1	Fan-Coil-Ausgang 1 für Ventilatorregelung	Relais, 230 V AC*, 3 A
21	DO2	Fan-Coil-Ausgang 2 für Ventilatorregelung	Relais, 230 V AC*, 3 A
22	DO3	Fan-Coil-Ausgang 3 für Ventilatoransteuerung	Relais, 230 V AC*, 3 A
30	-	Nicht verbunden	
31	DO4	Digitalausgang 4, Heizen/Kühlen	Digitalausgang. 230 V AC, max. 300 mA. Max 2 A für 20 ms.
32	CDO45	Referenzpunkt für DO4 & 5	Gemeinsamer Anschluss für Digitalausgänge 4 & 5
33	-	Nicht verbunden	
40	DI	Digitaleingang	Potenzialfreier Fenster- oder Präsenzkontakt. Einstellbar als NO/NG.
41	0 V	Analoge Masse	
42	AI	Analogeingang	Externer PT1000-Fühler (anstelle des internen NTC) oder Zuluftfühler für Min./Max.-Begrenzung und Abluft-Zuluft-Kaskade.
43	-	Nicht verbunden	
44	0 V	Analoge Masse	
50	-	Nicht verbunden	
51	-	Nicht verbunden	
52	-	Nicht verbunden	
53	-	Für zukünftigen Gebrauch	
54	-	Für zukünftigen Gebrauch	

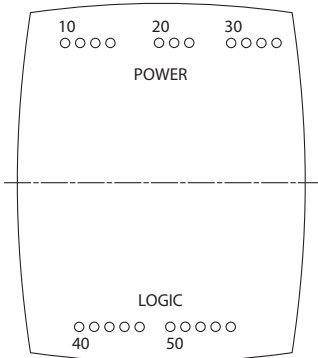
*Der Gesamtstrom für die Ausgänge DO1-DO3 wird über eine Gerätesicherung begrenzt.

RCFM-230D

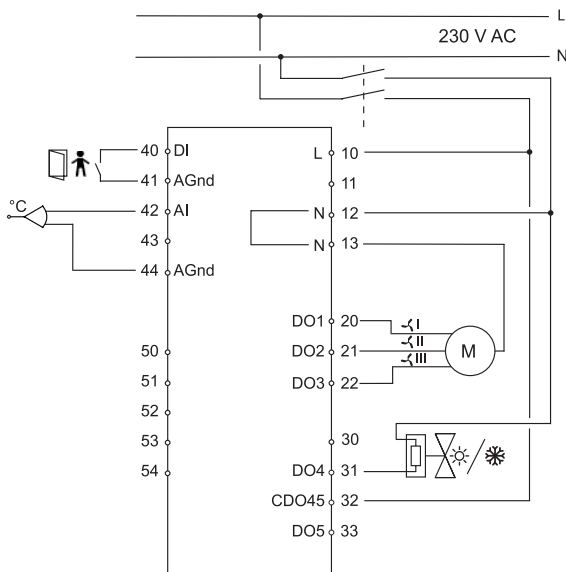

Dieses Produkt trägt das CE-Zeichen.

Mehr Information können Sie auf www.regincontrols.de finden.

Kontakt

Regin Controls Deutschland GmbH

Telefon: +49 30 77 99 40, Fax: +46 31 720 02 50

www.regincontrols.de, info@regincontrols.de



Instruction pour les produits ayant la version 1.4 ou plus. Veuillez lire cette instruction avant de procéder à l'installation et au raccordement du produit.



Afin d'éviter tout risque d'incident ou d'accident, veillez à respecter les conseils de sécurité donnés dans cette notice et identifiés par ce symbole

Thermostat d'ambiance pour le contrôle de ventilo-convecteurs

RCFM-230D est un thermostat d'ambiance prévu pour commander des ventilo-convecteurs équipés d'une fonction thermostat ToR. Le montage se fait directement sur le mur ou dans une boîte de raccordement. Le thermostat n'a pas de port de communication. Il permet de régler la vitesse des ventilateurs avec trois vitesses disponibles. RCFM-230D est doté d'une fonction change-over et peut être utilisé dans des installations à 2 tubes.

Caractéristiques techniques

Tension d'alimentation	230 V AC ± 10 %, 50/60 Hz
Puissance consommée	< 3 W
Température ambiante	0...50 °C
Humidité ambiante	Max. 90 % HR
Température de stockage	-20...+70 °C
Sonde de température intégrée	NTC, plage de mesure 0...50 °C
Entrées	Voir les schémas de connexion et les tableaux ci-après.
Sorties	Relais pour le contrôle de ventilateur, 230 V AC, 3 A DO4 pour les actionneurs, Triac, 230 V AC, max. 300 mA (3 A initialement)
Borniers de connexion	Bornier à levier (câble de section 2,1 mm ² max.)
Indice de protection	IP20
Degré de pollution	2
Catégorie de surtension	3
Matière, boîtier	Polycarbonate, PC
Dimensions	102 x 120 x 29 mm

Installation

Monter le thermostat dans un endroit où la température est représentative de la température dans la pièce. L'idéal est de le placer à environ 1,6 m du sol dans une zone sans obstacle à la bonne circulation de l'air.

Utiliser un tournevis pour appuyer sur la languette située sur le dessus du thermostat. Tourner le tournevis avec précaution, jusqu'à ce que le socle se sépare légèrement de la carte électronique et du capot supérieur (voir figure 1). Ensuite utiliser l'encoche qui apparaît pour finir de détacher le haut du socle du reste (voir figure 2). Répéter la même opération sur le bas du thermostat.



Figure 1



Figure 2

Soulevez la carte électronique. Le socle est prépercé. Choisir les emplacements qui conviennent et fixer le socle au mur ou dans le boîtier de raccordement de façon à ce que la flèche pointe vers le haut. Attention à ne pas serrer les vis trop fort.



Déconnexion

RCFM-230D doit être raccordé à un disjoncteur pour pouvoir être mis hors tension. Le disjoncteur doit être placé à proximité du thermostat, bien en évidence, être facilement accessible et clairement identifié. Toujours utiliser le disjoncteur pour isoler le régulateur lors des opérations de maintenance du ventilo-convecteur et des actionneurs.

Réglages (Settings)

Modes de régulation

RCFM-230D dispose d'un mode Chauffage et d'un mode Refroidissement qui fonctionnent en fonction d'un changement saisonnier (fonction change-over). Le changement se fait à l'aide d'un bouton. La régulation en cascade et la limitation minimale/maximale du soufflage est également possible.

Fonction change-over

Sur RCFM-230D la fonction change-over est commandée par le bouton "M" situé à côté de l'écran. Ce bouton vous permet de choisir si la sortie DO4 commande le chauffage ou le refroidissement.

RCFM-230D

Mode de fonctionnement

Il y a quatre modes de fonctionnement. Le changement de l'un à l'autre se fait sur le régulateur.

Confort : est affiché à l'écran. Chauffage et refroidissement ont une zone neutre, NZC, plus étroite. Le changement entre les modes Confort/Éco et Arrêt se fait à l'aide du bouton "Ventilateur". Le mode Confort/Éco est sélectionné à partir de la liste des paramètres et peut être commandé par une entrée digitale (DI).

Éco (Stand-by) : « Standby » est affiché à l'écran. Les valeurs de consigne de chauffage et de refroidissement sont réglables indépendamment l'une de l'autre. Réglages d'usine : consigne de chauffage = 15 °C et consigne de refroidissement = 30 °C.

Arrêt (Off) : Le thermostat ne commande ni le chauffage ni le refroidissement et le ventilateur est à l'arrêt, sauf si la protection anti-moisissure a été sélectionnée. Dans ce cas, le ventilateur continuera de tourner.

Fenêtre : est affiché à l'écran, le thermostat est en mode Arrêt et le ventilateur est à l'arrêt, sauf si la protection anti-moisissure est activée. Dans ce cas, le ventilateur continuera de tourner. Le contact de fenêtre est connecté à l'entrée digitale, DI, et doit être configuré.

Détecteur de présence/contact de fenêtre

Le paramètre 3 permet de déterminer si l'entrée digitale est un contact de fenêtre ou un détecteur de présence. Un détecteur de présence peut être branché sur l'entrée digitale, DI, pour permettre de passer du mode Confort au mode Éco.

Valeur de consigne

La consigne peut être modifiée à l'aide des boutons AUGMENTER/DIMINUER. Le paramètre 24 permet de configurer le type d'information qui est affiché à l'écran. Pour plus de détails, voir la liste des paramètres. La consigne de base est réglée à l'aide du paramètre 64.

Ctrl Ventilateurs :

RCFM-230D permet de choisir la vitesse de rotation du ventilateur parmi : Lente, moyenne, rapide, auto ou arrêt. En mode Auto, la vitesse du ventilateur dépend de l'écart entre la température d'ambiance et la consigne de contrôle.

Lorsque le contrôle automatique est sélectionné, « AUTO » est affiché à l'écran.

Le nombre de vitesses est déterminé par le paramètre 30. Si ce paramètre est réglé sur 1, le premier étage sera utilisé pour la commande du ventilateur.

Le paramètre 31 permet de régler le ventilateur sur la vitesse lente lorsque le mode « Auto » est sélectionné. Si ce paramètre est réglé sur 1, le ventilateur se mettra systématiquement en route sauf en mode Arrêt (Off) et Fenêtre. Mais si la protection anti-moisissure a été sélectionnée, le ventilateur se mettra aussi en route dans ces deux

modes. La relance du ventilateur peut être utilisée. Le ventilateur se mettra alors en route à pleine puissance pour une période déterminée lors du démarrage (0...10 secondes).

Contrôle manuel du ventilateur

En appuyant sur le bouton ventilateur, vous pouvez changer la vitesse du ventilateur selon la séquence suivante : I→II→III→AUTO→AR-RÊT. Lorsque le contrôle manuel est sélectionné, « MAN » est affiché à l'écran.

Si la configuration du ventilateur est indépendante de la demande de chauffage ou de refroidissement, « AUTO » ne s'affichera pas lorsque le bouton ventilateur est enfoncé.

Verrouillage du contrôle manuel du ventilateur

Lorsque le ventilateur est configuré de sorte qu'il ne fonctionne pas via le paramètre 25, il est également possible de verrouiller le contrôle manuel. Pour ce faire, il faut configurer le paramètre 66.

Exemple : si le ventilateur est configuré de manière à fonctionner uniquement en mode refroidissement et que cette fonction a été activée, vous ne pourrez pas le contrôler en mode chauffage.

Indications

Les icônes et textes suivants peuvent être affichés :

CHAUFFAGE Commande chauffage

REFROIDISSEMENT Commande refroidissement

 Ce symbole s'affiche lorsque la fonction a été configurée et qu'une fenêtre est ouverte.

OFF Le thermostat ne chauffe pas et ne refroidit pas

Verrouillage des boutons

Les boutons du thermostat peuvent être verrouillés afin d'éviter toute modification des réglages par des personnes non autorisées. Vous pouvez soit verrouiller uniquement certains boutons, ou, si vous le souhaitez, tous les boutons. Pour ce faire, il faut configurer le paramètre 65.

Les boutons AUGMENTER et DIMINUER seront toujours actifs afin que vous puissiez accéder au menu de configuration.

Arrêter le thermostat

Appuyer sur le bouton ventilateur pour changer la vitesse du ventilateur. En mode Arrêt, toutes les fonctions du thermostat sont arrêtées.

Liste des paramètres

Lorsque le thermostat est en mode Confort ou Fenêtre, il est possible de définir les valeurs de différents paramètres dans la liste des paramètres.

Pour accéder à la liste des paramètres, appuyer simultanément sur les boutons AUGMENTER ET DIMINUER jusqu'à ce que l'indication

SERVICE apparaisse à l'écran (environ 5 s) puis appuyer deux fois sur la touche AUGMENTER

Le paramètre 1 s'affiche en premier. Le paramètre 1 s'affiche en premier. Utiliser le bouton AUGMENTER/DIMINUER pour passer d'un paramètre à l'autre et appuyer sur le bouton "Ventilateur" pour sélectionner le paramètre souhaité. Le numéro du paramètre est remplacé par la valeur du paramètre en question. Utiliser les boutons AUGMENTER et DIMINUER pour modifier la valeur. Lorsque le bouton est maintenu appuyé, les chiffres se mettent à défiler, d'abord lentement puis plus vite.

Pour quitter la liste des paramètres et revenir l'écran d'accueil, appuyer sur la touche AUGMENTER jusqu'à ce que « EXIT » s'affiche à l'écran (juste avant le paramètre 1) puis appuyer sur le bouton "Ventilateur". Vous pouvez aussi appuyer simultanément sur les touches AUGMENTER/DIMINUER

Paramètres

Les paramètres suivants peuvent être modifiés dans la liste des paramètres :

N° = Numéro de paramètre

RU = réglage d'usine.

NO = normalement ouvert

NF = normalement fermé

N°	Description	RU
1	Mode de régulation : 2 = installation à 2 tubes 3 = installation à 4 tubes (<i>ne s'applique pas à ce modèle</i>) 4 = Batterie électrique (<i>ne s'applique pas à ce modèle</i>)	2
2	<i>Paramètre non utilisé pour ce modèle</i>	
3	Mode de fonctionnement sur activation de D11 : 0 = Mode Éco (détecteur de présence) 1 = Mode Arrêt (contact de fenêtre)	0
4	Protection anti-moisissure : 0 = Inactive 1 = Active (le ventilateur continue de tourner)	0
5	Zone neutre du mode Confort. Si la zone neutre est 2 K, la consigne de chauffage est égale à la consigne moins 1 et la consigne de refroidissement est égale à la consigne plus 1.	2 K
6	Valeur de consigne du chauffage en mode Éco.	15 °C
7	Valeur de consigne du refroidissement en mode Éco.	30 °C
8-9	<i>Paramètre non utilisé pour ce modèle</i>	
10	Hystérésis (ΔT)	1 K

N°	Description	RU
11	Retard à l'arrêt du mode Confort.	forcée : 0 min
12	Retard à la mise en route du mode Confort.	forcée : 0 min
13	Sonde branchée sur AI1 : 0 = Sonde interne, 1 = Sonde d'ambiance externe, 11 = Sonde de limitation du soufflage	0
14-21	<i>Paramètre non utilisé pour ce modèle</i>	
22	Fréquence du dégommage de l'actionneur de chauffage (en heure).	23
23	Fréquence du dégommage de l'actionneur de refroidissement (en heure).	23
24	Choix du type d'information affiché à l'écran : 0 = Valeur réelle, consigne lors du changement de consigne, 1 = Valeur réelle, ajustement de la consigne lorsque l'ajustement de la consigne est modifié, 2 = Consigne, 3 = Ajustement de la consigne uniquement	2
25	Configuration du contrôle de ventilateur : 0=Aucun contrôle, 1=Le ventilateur est commandé par la demande en chauffage, 2=Le ventilateur est commandé par la demande en refroidissement, 3=Le ventilateur est commandé par la demande en chauffage et en refroidissement. Avec une batterie électrique, ce paramètre doit être réglé sur 1 ou 3 pour éviter le risque de surchauffe.	3
26-29	<i>Paramètre non utilisé pour ce modèle</i>	
30	Nombre de vitesses du ventilateur (1-3)	3
31	Vitesse du ventilateur en mode Auto : 0=La vitesse du ventilateur suit la sortie refroidissement/chauffage, 1=La vitesse du ventilateur est limitée à la vitesse la plus basse	1
32	Compensation de la température sur AI1.	0 K
33	Compensation de la température pour la sonde de température ambiante interne.	0 K
34	Ajustement maximum autorisé de la valeur de consigne vers le haut. Valeur réglable entre 0 et 13 K Seuil de mise en route = 22 °C	13 K

N°	Description	RU
35	Ajustement maximum autorisé de la valeur de consigne vers le bas. Valeur réglable entre 0 et 17 K. Seuil de mise en route = 22 °C	17 K
36	État de l'entrée digitale 1 (DI1), NO/NF : 0=NO, 1=NF	0
37	État de l'entrée universelle 1 (UI1), NO/NF : 0=NO, 1=NF	0
38	État de la sortie digitale 4 (DI1), NO/NF : 0=NO, 1=NF	1
39	État de la sortie digitale 5 (DI1), NO/NF : 0=NO, 1=NF	1
40	Signal de sortie chauffage (manuel/auto) : 0=arrêt, 1=Manuel, 2=Auto	2
41	Signal de sortie refroidissement (manuel/auto) : 0=arrêt, 1=Manuel, 2=Auto	2
42	Commande manuelle du signal de sortie chauffage	0
43	Commande manuelle du signal de sortie refroidissement	0
44	Modèle	-
45	N° de version principale	-
46	N° de sous-version	-
47	Version officielle ou bêta.	-
48	Révision	-
49	Rétroéclairage écran – Luminosité faible.	10
50	Rétroéclairage écran – Luminosité forte.	30
51-63	<i>Paramètre non utilisé pour ce modèle</i>	
64	Valeur de consigne de référence Réglable : 5...50 °C.	22 °C
65	Réglages, boutons RCFM actifs : 0 = Aucun bouton actif 1 = Seul le bouton « ventilateur » est actif 2 = Seuls les boutons AUGMENTER/DIMINUER sont actifs 3 = Boutons AUGMENTER/DIMINUER et bouton « ventilateur » actifs 4 = Seul le bouton « M » est actif 5 = Les boutons ventilateur et M sont actifs 6 = Boutons AUGMENTER/DIMINUER et bouton « M » actifs 7 = Tous les boutons sont actifs	7

N°	Description	RU
66	Fonction destinée à empêcher l'utilisateur de régler la vitesse du ventilateur manuellement si celui-ci ne doit pas fonctionner en raison de la sortie refroidissement/chauffage, comme indiqué au paramètre 25. 0 = Inactive 1 = Active	0
67	<i>Sans objet pour ce modèle</i>	-
68	<i>Sans objet pour ce modèle</i>	-
69	Relance du ventilateur. Le ventilateur se mettra alors en route à pleine puissance pour une période déterminée lors du démarrage (0...10 secondes).	0 s
70	Limitation maximale de la température de soufflage pour la régulation en cascade et le contrôle du chauffage	35 °C
71	Limitation minimale de la température de soufflage pour la régulation en cascade et le contrôle du chauffage	24 °C
72	Limitation maximale de la température de soufflage pour la régulation en cascade et le contrôle du refroidissement	24 °C
73	Limitation minimale de la température de soufflage pour la régulation en cascade et le contrôle du refroidissement	12 °C
74	Le facteur de cascade entre le régulateur de la pièce et le régulateur de soufflage	3 °C
75	La température de protection antigel pour le soufflage lorsque la limitation de la température de soufflage est active	8 °C
76	Activez la limitation de la température de soufflage pour : 0 = Chauffage 1 = Refroidissement 2 = Chauffage et refroidissement	1

Raccordement

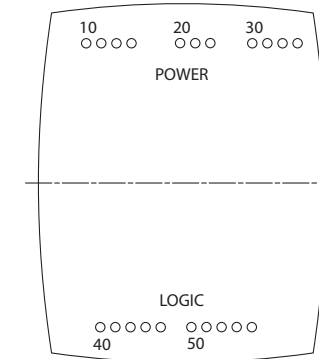

Fig. 4. Connexions sur le socle

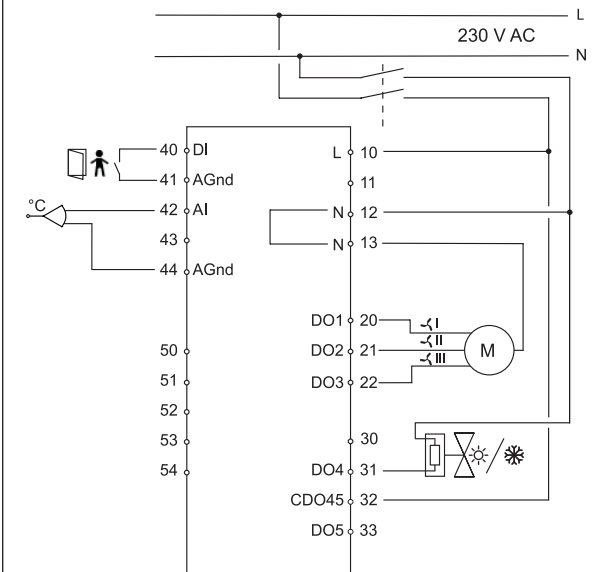

Fig. 5. Schéma de raccordement

N°	Port	Description	Description
10	L	230 V AC, phase	Alimentation électrique
11	-	Non utilisé	
12	N	230 V AC, neutre	Alimentation électrique (connectée en interne à la borne 13)
13	N	Neutre ventilateur-convecteur/Neutre 230 V AC	Borne neutre du ventilateur-convecteur (connectée en interne à la borne 12)
20	DO1	Sortie 1 du ventilateur-convecteur pour le contrôle du ventilateur	Relais, 230 V AC*, 3 A
21	DO2	Sortie 2 du ventilateur-convecteur pour le contrôle du ventilateur	Relais, 230 V AC*, 3 A
22	DO3	Sortie 3 du ventilateur-convecteur pour le contrôle du ventilateur	Relais, 230 V AC*, 3 A
30	-	Non utilisé	
31	DO4	Sortie digitale 4 pour commande du chauffage/refroidissement	Sortie digitale, 230 V AC, max. 300 mA Max. 2 A pendant 20 ms.
32	CDO45	Neutre DO4 & 5	Neutre pour les sorties digitales 4 et 5
33	-	Non utilisé	
40	DI	Entrée digitale	Contact libre de potentiel pour un contact de fenêtre ou un détecteur de présence. Configurable sur NO/NF.
41	0 V	Commun (analogique)	
42	AI	Entrée analogique	Sonde d'ambiance PT1000 externe à la place de la sonde NTC interne ou de la sonde de soufflage pour la limitation minimale/maximale et la régulation en cascade.

N°	Port	Description	Description
43	-	Non utilisé	
44	0 V	Commun (analogique)	
50	-	Non utilisé	
51	-	Non utilisé	
52	-	Non utilisé	
53	-	Réservé pour une utilisation future	
54	-	Réservé pour une utilisation future	

*Protection par fusible équivalent à la somme des courants entre DO1-DO3.



Ce produit est marqué CE.

Plus d'informations sont disponibles sur www.regincontrols.com.

Contact

AB Regin, Box 116, 428 22 Källered, Suède
Tél. : +46 31 720 02 00, Fax : +46 31 720 02 50
www.regincontrols.com, info@regin.se