



INSTRUCTION SE5F24



Read this instruction before installation and wiring of the product

11913C
JAN 18

Valve actuator for 3-point control

SE5F24 is a valve actuator designed for control of AB Industrietechnik valves. For more info, see the product sheet of each valve. The actuator can also be combined with other brands of valves using adapter kits. The actuator can be operated manually.

Technical data

Supply voltage	24 V AC ±15%, 50/60 Hz
Control signal	3-point
Max. power consumption	7.8 W / 8.0 VA
Stroke	10...30 mm
Stroke time	3 s/mm
Force	500 N
Ambient temperature	0...50°C
Storage temperature	-40...80°C
Ambient humidity	10...90% RH
Dimensions	150 x 250 x 85 mm
Protection class	IP54

Installation

If the valve stem adaptor and valve throat adaptor are not already mounted on the valve, mount them. Pull the valve stem out as far as possible. Remove the locking bolt (U-bolt) from the actuator yoke. Insert the valve stem into the yoke and make sure that the stem adaptor engages the hole in the angled iron of the actuator drive spindle.

The groove in the valve throat adaptor must be made to line up with the U-bolt mounting holes on the actuator. If the spindle needs moving in or out for this to happen, depress the central part of the manual button and turn it clockwise for the actuator spindle to extend, and anti-clockwise for it to retract (see Manual override). When the valve is in the correct position, insert the U-bolt. Tighten the bolt nuts until the valve is firmly gripped. Disassembly in reverse order.

Mounting positions

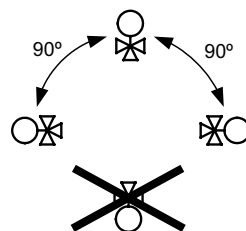

Wiring

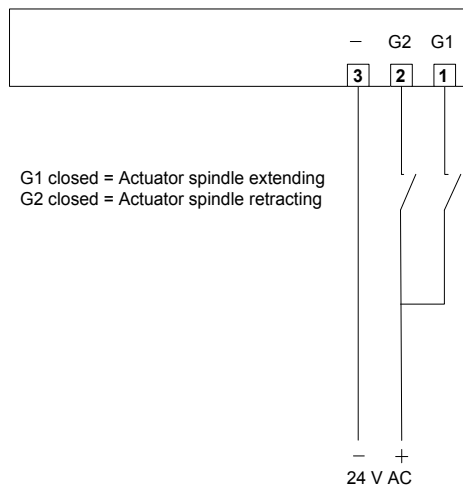

Stroke and endpoint calibration

Stroke and endpoint calibration is not necessary due to a construction utilizing endpoint stops. When the valve reaches the endpoint, a force is generated. Once the force of the actuator reaches a predefined level, the limit switch automatically halts the drive motor.

SE5F24

Manual override

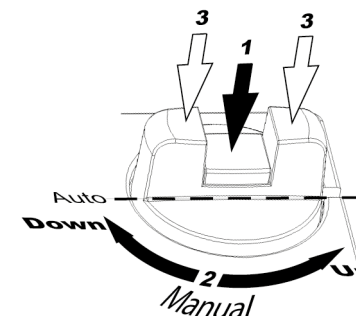

To manually set the valve position, first depress the central part of the button until it clicks and remains depressed (1 in the figure). This disengages the gears and also cuts the power to the motor. Then the valve position can be changed manually by turning the button (2 in the figure). Clockwise rotation will extend the drive rod and anti-clockwise will retract it.

To reconnect power, set the button so the flats are in line with the cutout in the edge of the cover, Auto position. Then press on the outer parts of the button (3 in the figure). The central depressed part will pop out re-engaging the gears and reconnecting the power.

EMC compatibility

This product conforms with the EMC requirements of European harmonised standards EN60730-1:2000 and EN60730-2-8:2002 and carries the CE mark.

RoHS

This product conforms to the Directive 2011/65/EU of the European Parliament and of the Council.

Contact

AB Industrietechnik Srl
Via Julius Durst, 70 - 39042 Bressanone (BZ) - Italy
Tel. +39 0472/830626 - Fax +39 0472/831840
www.industrietechnik.it - info@industrietechnik.it



Prima dell'installazione e del cablaggio del prodotto, leggere le presenti istruzioni.

Attuatore valvola per controllo a 3 punti

SE5F24 è un attuatore valvola adatto al controllo di valvole AB Industrietechnik. Per ulteriori informazioni, vedere la scheda tecnica di ciascuna valvola. L'attuatore può essere combinato con valvole di altri marchi tramite i kit adattatori. L'attuatore può essere azionato manualmente.

Caratteristiche tecniche

Tensione di alimentazione	24 V AC $\pm 15\%$, 50/60 Hz
Segnale di comando	3 punti
Potenza massima assorbita	7.8 W / 8.0 VA
Corsa	10...30 mm
Tempo di corsa	3 s/mm
Forza	500 N
Temperatura ambiente	0...50 °C
Temperatura di stoccaggio	-40...80 °C
Umidità ambiente	10...90 % UR
Dimensioni	150 x 250 x 85 mm
Grado di protezione	IP54

Installazione

Montare sulla valvola l'adattatore per lo stelo e l'adattatore per il fissaggio valvola, se non sono già montati. Estrarre lo stelo della valvola il più possibile.

Rimuovere i dadi di fissaggio e il bullone a U dalla staffa dell'attuatore. Se necessario, muovere manualmente (vedi azionamento manuale) il perno dell'attuatore in modo che i fori di montaggio del bullone a U, siano allineati alla scanalatura presente sull'adattatore valvola. Premere, quindi, la linguetta a molla sul dispositivo a ghigliottina e inserire lo stelo della valvola. Rilasciare la linguetta per assicurare l'aggancio.

Per far estendere verso l'esterno il perno dell'attuatore, premere il centro del pulsante manuale ruotandolo poi in senso orario e in senso antiorario per ritrarlo. Quando la valvola è posizionata correttamente, inserire il bullone a U. Serrare i dadi fino a quando la valvola non è fissata saldamente.

Per il disassemblaggio eseguire la procedura in ordine inverso.

Posizioni di montaggio

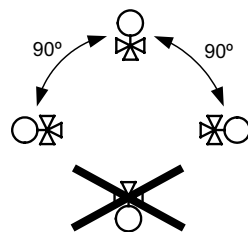

Collegamenti elettrici

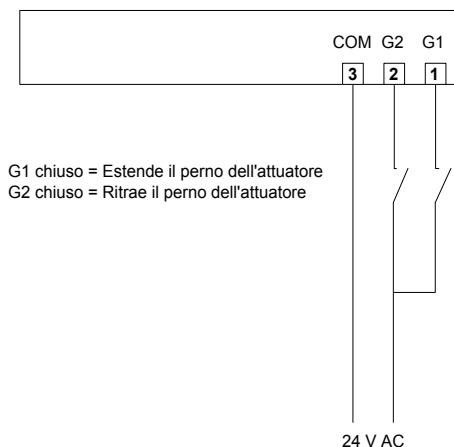

Calibrazione della corsa e del finecorsa

Grazie alla costruzione che prevede l'utilizzo di appositi fermi di fine corsa, non è necessario effettuare alcuna calibrazione della corsa e della posizione di finecorsa. Quando la valvola raggiunge la posizione estrema inferiore o superiore, viene generata una forza. Non appena la forza dell'attuatore arriva al livello predefinito, l'interruttore di fine corsa ferma automaticamente il motore.

Azionamento manuale

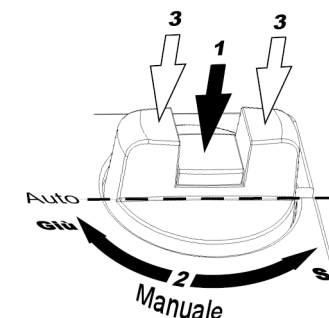

Per impostare manualmente la posizione della valvola, premere prima il centro della manopola finché non viene prodotto uno scatto e il pulsante rimane abbassato (1 in figura). Dopodiché è possibile modificare la posizione della valvola manualmente ruotando la manopola (2 in figura). Ruotando in senso orario, il perno si estende, mentre ruotando in senso antiorario esso si ritrae.

Per tornare al funzionamento normale, portare la manopola in posizione allineata con la dicitura "Auto" sulla calotta. Quindi premere le parti esterne della manopola (3 in figura). La parte centrale che era rimasta abbassata si solleverà di nuovo, riportando l'attuatore nella modalità di funzionamento normale.

Compatibilità EMC

Questo prodotto è conforme ai requisiti EMC delle norme armonizzate europee EN60730-1:2000 ed EN60730-2-8:2002, ed è contrassegnato dal marchio CE.

RoHS

Questo prodotto è conforme alla Direttiva 2011/65/UE del Parlamento europeo e del Consiglio europeo

Contatto

AB Industrietechnik Srl

Via Julius Durst, 70 - 39042 Bressanone (BZ) - Italy
Tel. +39 0472/830626 - Fax +39 0472/831840
www.industrietechnik.it - info@industrietechnik.it



Lesen Sie diese Anleitung, bevor Sie das Produkt installieren und anschließen

Ventilstellantrieb zur 3-Punkt-Regelung

SE5F24 ist ein Stellantrieb für die Ansteuerung von AB Industrietechnik Ventilen. Weitere Informationen sind auf dem Produktdatenblättern der einzelnen Ventile zu finden. Mithilfe eines Adaptersatzes kann der Stellantrieb auch mit anderen erhältlichen Ventilen kombiniert werden. Der Stellantrieb kann manuell verstellt werden.

Technische Daten

Versorgungsspannung	24 V AC $\pm 15\%$, 50/60 Hz
Stellsignal	3-Punkt
Max. Leistungsaufnahme	7,8 W / 8,0 VA
Hub	10...30 mm
Laufzeit	3 Sek./mm
Stellkraft	500 N
Umgebungstemperatur	0...50°C
Lager und Transport	-40...80°C
Umgebungsfeuchte	10...90% rel. F.
Abmessungen	150 x 250 x 85 mm
Schutzart	IP54

Installation

Montieren Sie den Ventilspindeladapter und den Ventiladapter, wenn diese noch nicht montiert worden sind. Ziehen Sie die Spindel so weit wie möglich heraus.

Entfernen Sie den u-förmigen Montagebügel und setzen Sie den Antrieb auf das Ventil, so dass der Spindeladapter im Loch des Stellantriebs-adapters einrastet.

Achten Sie auf den richtigen Sitz des Montagebügels in der Nut des Ventiladapters. Muss die Spindel nach oben oder nach unten bewegt werden, drücken Sie die Handbedientaste und drehen diese im Uhrzeigersinn, so dass sich die Stellantriebsspindel nach oben bewegt, und gegen den Uhrzeigersinn, so dass sie sich nach unten bewegt (siehe Handbedienung). Sobald das Ventil sich in der korrekten Position befindet, wird die U-Schraube eingesetzt. Drehen Sie die Schraubenmutter, bis das Ventil fest sitzt.

Demontage in umgekehrter Reihenfolge.

Montagepositionen

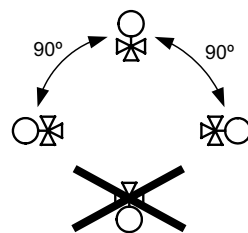

Anschluss

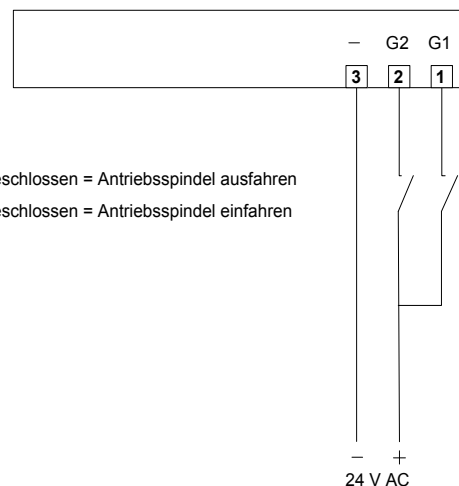

G1 geschlossen = Antriebsspindel ausfahren

G2 geschlossen = Antriebsspindel einfahren

Hubweg- und Endpunktkalibrierung

Eine Hubweg- und Endlagenkalibrierung wird nicht benötigt, da bei Erreichen der Endlage eine Stellkraft generiert wird. Erreicht diese ein vorbestimmtes Niveau, stoppt ein Endlagenschalter automatisch den Antriebsmotor.

Handbedienung

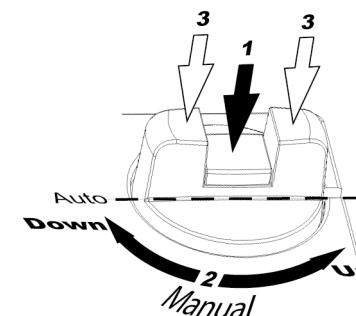

Um die Ventilposition manuell einzustellen, drücken Sie zuerst den mittleren Teil des Knopfs bis er einrastet und gedrückt bleibt (siehe 1 in der Zeichnung). Es werden das Getriebe und die Versorgungsspannung vom Motor weggeschaltet. Danach kann die Ventilposition manuell verändert werden, indem Sie den Knopf drehen (2 in der Zeichnung). Das Drehen im Uhrzeigersinn bewegt die Ventilspindel nach oben. Das Drehen gegen den Uhrzeigersinn bewegt die Ventilspindel nach unten.

Um die Versorgungsspannung wieder aufzuschalten, müssen sich die Knöpfe wieder in der Auto-Position und auf einer Höhe befinden. Durch das Drücken der Außenseite des Drehknopfes (3 in der Zeichnung) werden das Getriebe und die Versorgungsspannung wieder zugeschaltet.

EMC Konformität

Dieses Produkt entspricht den EMC-Richtlinienstandards und EN60730-1:2000 und EN60730-2-8:2002 und trägt das CE-Zeichen.

RoHS

Diese Produkt entspricht den Anforderungen der Richtlinie 2011/65/EU des europäischen Parlamentes und des Rates.

Kontakt

AB Industrietechnik Srl

Via Julius Durst, 70 - 39042 Bressanone (BZ) - Italy
Tel. +39 0472/830626 - Fax +39 0472/831840
www.industrietechnik.it - info@industrietechnik.it



Veillez lire cette instruction avant de procéder à l'installation et au raccordement de l'appareil.

Moteur de vanne pour contrôle 3 points

L'actionneur SE5F24 est prévu pour le pilotage des vannes AB Industrietechnik. Pour plus d'informations, consulter la fiche produit de chaque vanne. L'actionneur peut également être utilisé avec des vannes d'autres fabricants, grâce à un jeu d'adaptateurs. Il dispose d'une commande manuelle.

Caractéristiques techniques

Tension d'alimentation	24 V AC ±15%, 50/60 Hz.
Signal de commande	3 points
Max. puissance consommée	7,8 W / 8,0 VA
Course	10...30 mm
Temps de course	3 s/mm
Force	500 N
Température ambiante	0...50 °C
Température de stockage	-40...80 °C
Humidité ambiante	10...90 %HR
Dimensions	150 x 250 x 85 mm
Indice de protection	IP54

Installation

Montez la tige de la vanne ainsi que l'adaptateur, si ce n'est pas déjà fait. Tirez la tige au maximum.

Retirez l'attache en U du moteur de vanne. Insérez la tige de la vanne dans l'axe du moteur et assurez-vous que la tige soit bien engagée dans la partie biseautée de l'axe de l'actionneur.

L'axe de la vanne et l'axe de l'actionneur doivent être alignés avec les trous de fixation de l'attache en U. Si l'axe a besoin de mou, appuyez sur la partie centrale du bouton de commande manuelle et tournez-le dans le sens des aiguilles d'une montre pour faire sortir l'axe ou tournez dans le sens inverse des aiguilles d'une montre pour le faire rentrer. Lorsque la vanne est en position, utilisez l'attache en U et les écrous associés pour fixer la vanne et l'actionneur ensemble. Serrez fermement les écrous afin d'éviter que la vanne ne bouge.

Pour démonter suivre les instructions précédentes dans le sens inverse.

Positions de montage

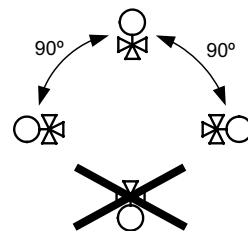

Raccordement

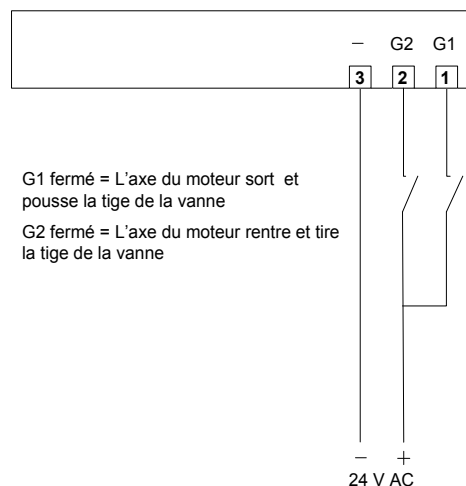

Réglage de la course et du point de fin de course

L'étalonnage de la course et des limites n'est pas nécessaire grâce à une construction en utilisant des butées. Lorsque la vanne atteint la butée, elle rencontre une résistance. Une fois que la force du servomoteur atteint un niveau prédéfini, l'interrupteur de limitation coupe automatiquement le moteur.

Commande manuelle

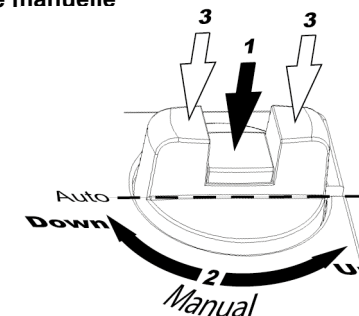

Pour régler manuellement la position de la vanne, appuyez sur la partie centrale du bouton jusqu'à entendre un clic et voir qu'elle reste enfoncée (n°1 sur la figure ci-dessus). Cette opération permet de désengager l'accouplement et de couper l'alimentation du moteur. La position du boisseau peut ensuite être changée manuellement à l'aide du bouton n°2 (voir figure ci-dessus). Lorsque vous tournez dans le sens des aiguilles d'une montre, la tige sort et lorsque vous tournez dans le sens inverse des aiguilles d'une montre, la tige se rétracte. Pour remettre sous tension, positionnez le bouton de façon à ce qu'il soit aligné avec l'indication «Auto position». Appuyez sur les côtés du bouton (n°3 sur la figure ci-dessus) : la partie centrale se débloque et revient à sa position normale (non enfoncée), l'accouplement est réenclenché et le moteur revient sous tension.

Directive compatibilité électromagnétique (CEM)

Ce produit répond aux exigences de la directive 2004/108/CE du Parlement européen et du Conseil (CEM) au travers de la conformité aux normes EN60730-1:2000 et EN60730-2-14:1997. Il porte le marquage CE.

RoHS

Ce produit répond aux exigences de la directive 2011/65/UE du Parlement européen et du Conseil.

Contact

AB Industrietechnik Srl

Via Julius Durst, 70 - 39042 Bressanone (BZ) - Italy
Tel. +39 0472/830626 - Fax +39 0472/831840
www.industrietechnik.it - info@industrietechnik.it