

INSTRUCTION SEZ2F24



REV. A.

Caution! Read and understand the instruction before using the product.

Caution! Ensure that the installation complies with local safety regulations.

Caution! Before installation or maintenance, the power supply should first be disconnected. Installation or maintenance of this unit should only be carried out by qualified personnel. The manufacturer is not responsible for any eventual damage or injury caused by inadequate skills during installation, or through removal of or deactivation of any security devices.

Function

The SEZ2F24 is an electromechanical actuator, intended for use in applications such as heating, cooling, ventilation, chilled beams, fan-coils and radiators. The actuator is very versatile, suitable for a wide range of valves.

Technical Data

Supply voltage	24 V AC/DC +/- 15 %
Control signal	2 or 3-point, 3-wire
Power consumption	2 W / 6 VA
Inrush current	1.6 A
Stroke	1-8.5 mm
Running time	5.5 s / mm

Force	200 N
Visual position indicator	LED
Status and diagnostic indicator	LED
Manual override	By 4 mm Allen key
Ambient temperature	0...50 °C
Ambient humidity	95 % RH, non-condensing
Dimensions (W x H x L)	50 x 88 x 93 mm
Protection class	IP54
Cable length	1.5 m (halogen free)

Installation

Start-up sequence

During operation the actuator will self-adjust according to stroke length of the valve.

Note! The actuator will not work properly if no valve is installed.

Mounting

Upside down installation is allowed, along with the standard horizontal and vertical installation.

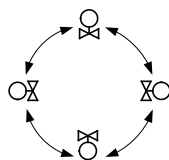

Fix the actuator to the valve using the connection nut, manual power is sufficient.

Caution! Do not use any tools as they can damage the actuator bracket. Make sure the actuator stem is completely retracted before mounting it on the valve.

Valves from other brands

See valve requirements in image below, when using valves from other brands than Industrietechnik.

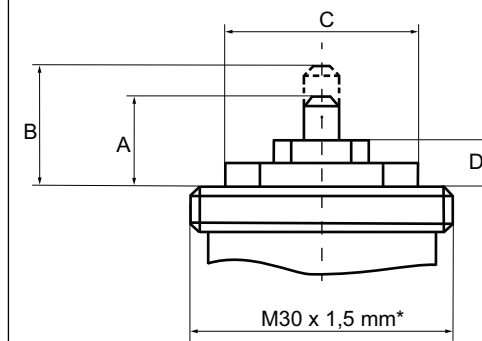

Figure 1 A = min. 9.0 mm; B = max 17.5 mm; C = max Ø 20.5 mm; D = max 9.0 mm, * Adapters in range M28 x 1.5 mm to M30 x 1.5 mm are available. Contact Industrietechnik for more information.

Wiring

The actuator has a halogen free connection cable fixed to the actuator.

Connect the supply voltage and control signal. If the actuator and controller share a transformer, it is very important to keep the phase separate from the zero, so the same pole is used as zero for both controller and actuator, since this is the reference for the control signal.



Figure 2 Left = 3-point; Right = 2-point; 1 = Black; 2 = White; 3 = Red; A = Actuator stem extend; B = Actuator stem retract

LED indication

The actuator has two LED lights with indications according to the table below.

Green LED fixed light	Actuator moving, under operation
Green LED quick flash	Stroke adaption
Green LED slow flash (Flash twice + Off 2 sec.)	0 % position
Green LED slow flash (Flash twice + On 1 sec. + Off 1 sec.)	100 % position
Red LED lights	End of SWs fault / more than 2 faults
Red LED quick flash	One of End SWs fault
Red LED slow flash (Flash twice + Off 2 sec.)	Auto stroke adapt fault

Manual override

To set the actuator to manual override, follow these steps:

1. Remove the manual override rubber seal with a screwdriver to have access to the Allen key hole.
2. Use the 4 mm Allen key to turn the screw.

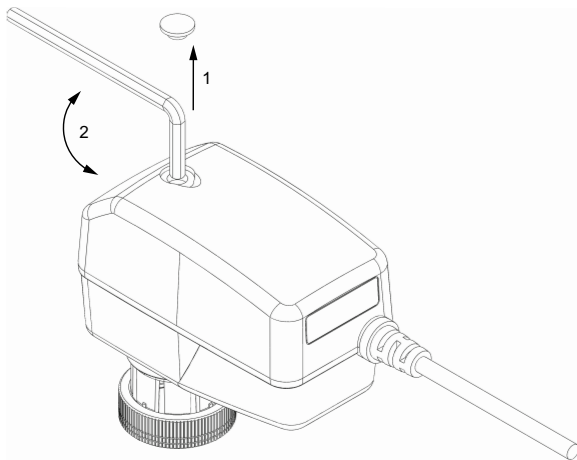

- Turn the Allen key **clockwise** to extend the actuator stem. This closes the valve if the valve itself is closing when valve stem is pushed into the valve.
- Turn the Allen key **counterclockwise** to retract the stem. This opens the valve if the valve itself is closing when valve stem is pushed into the valve.

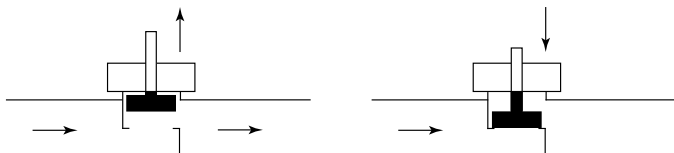

Figure 3 Left: Valve is open when the valve stem is extended. Right: Valve is closed when the valve stem is pushed into the valve.

! **Note!** If the valve opens when the valve stem is pushed in, the function is the opposite.

! **Note!** When the manual override rubber seal is open, IP54 rating no longer applies.



This product carries the CE-mark. More information is available at www.industrietechnik.it.

Contact

AB Industrietechnik SRL, Via Julius-Durst-Str. 50, I-39042 Bressanone (BZ)
Tel: +39 0472 830626, Fax: +39 0472 831840
www.industrietechnik.it, info@industrietechnik.it

IT

ISTRUZIONI PER L'INSTALLAZIONE SEZ2F24

! **Attenzione** Prima di utilizzare il prodotto, leggere e comprendere le istruzioni.

! **Attenzione** Assicurarsi che l'installazione sia conforme alle norme di sicurezza locali.

! **Attenzione** Prima dell'installazione o della manutenzione, l'alimentazione deve essere scollegata per evitare scosse elettriche potenzialmente letali! L'installazione o la manutenzione dell'unità deve essere eseguita solo da personale qualificato. Il produttore non è responsabile di eventuali danni o lesioni provocati da imperizia durante l'installazione o dalla rimozione o disattivazione dei dispositivi di sicurezza.

Funzione

SEZ2F24 è un attuatore elettromeccanico, destinato all'uso in applicazioni quali riscaldamento, raffreddamento, ventilazione, travi fredde, fan-coil e radiatori. L'attuatore è molto versatile, adatto per una vasta gamma di valvole.

Caratteristiche tecniche

Alimentazione	24 V AC/DC +/- 15 %
Segnale di comando	2 o 3 punti, 3 fili
Potenza assorbita	2 W / 6 VA
Corrente di spunto	1,6 A
Corsa	1-8,5 mm
Tempo di corsa	5,5 s / mm
Forza	200 N
Indicatore di posizione	LED
Indicatore di segnalazioni e stato	LED
Azionamento manuale	Con chiave a brugola da 4 mm
Temperatura ambiente	0...50 °C

Umidità ambiente	95% UR, senza condensa
Dimensioni (L x A x L)	50 x 88 x 93 mm
Grado di protezione	IP54
Lunghezza del cavo	1,5 m (senza alogeni)

Installazione

Sequenza di avvio

Durante il funzionamento, l'attuatore si autoregola in base alla corsa della valvola.

! **Nota!** L'attuatore non funzionerà correttamente se non viene installato sulla valvola..

Montaggio

È consentita l'installazione capovolta, oltre all'installazione standard orizzontale e verticale.

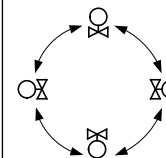

Fissare l'attuatore alla valvola tramite la ghiera, è sufficiente il serraggio a mano.

! **Attenzione** Non utilizzare alcun attrezzo, in quanto può danneggiare il perno dell'attuatore. Assicurarsi che il perno dell'attuatore sia completamente represso prima di montarlo sulla valvola.

Valvole di altre marche

Verdere i requisiti delle valvole nell'immagine seguente, quando si utilizzano valvole di marche diverse da Industrietechnik.

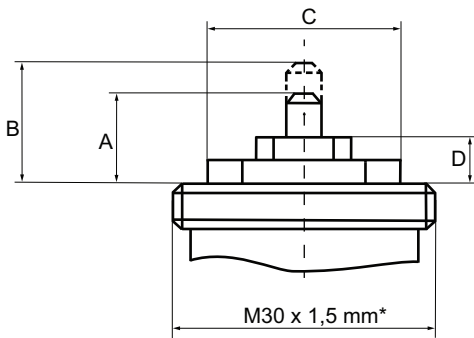

Fig. 1 A = min. 9,0 mm; B = max 17,5 mm; C = max Ø 20,5 mm; D = max 9,0 mm, * Sono disponibili adattatori a M28 x 1,5 mm a M30 x 1,5 mm. Si prega di contattare Industrietechnik per ulteriori informazioni.

Cablaggio

L'attuatore ha un cavo di collegamento privo di alogeni.

Collegare la tensione di alimentazione e il segnale di comando. Se l'attuatore e il controllore condividono un trasformatore, è molto importante mantenere la fase separata dallo zero. Quindi, lo stesso polo viene utilizzato come zero sia per il controllore che per l'attuatore, poiché questo è il riferimento per il segnale di comando.



Fig. 2 Sinistra = 3 punti; Destra = 2 punti; 1 = nero; 2 = bianco; 3 = rosso; A = Perno attuatore esteso; B = Perno attuatore retracts.

Indicazioni LED

L'attuatore è dotato di due LED con indicazioni secondo la tabella seguente.

LED verde acceso fisso	Attuatore in movimento, in funzione
LED verde lampeggio rapido	Adattamento alla corsa
LED verde lampeggio lento (2 lampeggi + Spento 2 sec.)	Posizione 0%.
LED verde lampeggio lento (2 lampeggi + Acceso 1 sec. + Spento 1 sec.)	Posizione 100%.
LED rosso acceso fisso	Interruttore fine corsa guasto / più di 2 guasti
LED rosso lampeggio rapido	Interruttore fine corsa guasto
LED rosso lampeggio lento (2 lampeggi + Spento 2 sec.)	Errore adattamento automatico della corsa

Azionamento manuale

Per impostare l'attuatore in modalità manuale, attenersi alla procedura seguente:

1. Rimuovere la guarnizione in gomma sul coperchio con un cacciavite per accedere al foro della chiave a brugola.
2. Usare la chiave a brugola da 4 mm per girare la vite.

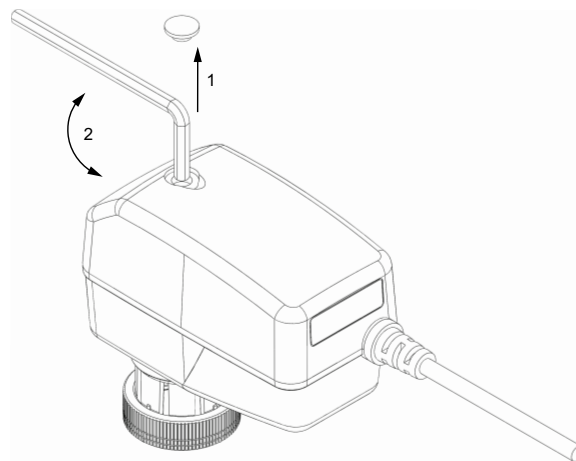

- Girare **in senso orario** per estendere il perno dell'attuatore. Ciò consente di chiudere la valvola se questa si chiude quando lo stelo viene spinto verso l'interno.
- Girare **in senso antiorario** per retracts il perno. Ciò consente di aprire la valvola se questa si chiude quando lo stelo viene spinto verso l'interno.

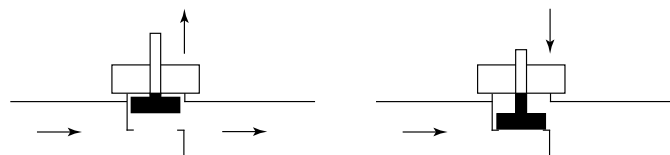

Fig. 3 Sinistra: La valvola è aperta quando lo stelo è esteso. Destra: La valvola è chiusa quando lo stelo della valvola viene spinto nella valvola.

⚠ **Nota!** Se la valvola si apre quando lo stelo viene premuto, la funzione è opposta.

⚠ **Nota!** Quando la guarnizione in gomma del comando manuale è aperta, il grado di protezione IP54 non è più valido.



Questo prodotto è provvisto di marchio CE. Ulteriori informazioni sono disponibili su www.industrietechnik.it.

Contatti

AB Industrietechnik SRL, Via Julius-Durst-Str. 50, I-39042 Bressanone (BZ)
Tel: +39 0472 830626, Fax: +39 0472 831840
www.industrietechnik.it, info@industrietechnik.it

DE

INSTALLATIONSANLEITUNG SEZ2F24

⚠ **Vorsicht!** Lesen Sie sich diese Montageanleitung vor Einsatz des Produktes durch.

⚠ **Vorsicht!** Vergewissern Sie sich, dass die Installation den geltenden Sicherheitsvorschriften entspricht.

⚠ **Vorsicht!** Vor der Installation oder Wartung muss zuerst die Stromversorgung unterbrochen werden. Die Installation oder Wartung dieses Geräts darf nur von qualifizierten Fachkräften durchgeführt werden. Der Hersteller haftet nicht für eventuelle Schäden oder Verletzungen, die durch mangelnde Fachkenntnisse bei der Installation oder durch das Entfernen oder Deaktivieren von Sicherheitsvorrichtungen entstehen.

Funktion

Die SEZ2F24 ist ein elektromechanischer Stellantrieb, der in Anwendungen wie Heizung, Kühlung, Lüftung, Kühlbalken, Fan-Coils und Heizkörper einsetzbar ist. Der Stellantrieb ist sehr vielseitig und für eine Vielzahl von Ventilen geeignet.

Technische Daten

Versorgungsspannung	24 V AC/DC ± 15 %
Stellsignal	2 oder 3 Punkt, 3 Leiter
Leistungsaufnahme	2 W / 6 VA
Einschaltstrom	1,6 A
Hub	1...8,5 mm
Laufzeit	5,5 s/mm
Stellkraft	200 N
Optische Stellungsanzeige	LED
Status- und Diagnose-Anzeige	LED
Handverstellung	Mittels 4 mm Inbusschlüssel

Umgebungstemperatur	0...50 °C
Umgebungsfeuchte	95 % RH, nicht kondensierend
Maße (B x H x L)	50 x 88 x 93 mm
Schutzart	IP54
Kabellänge	1,5 m (halogenfrei)

Installation

Startsequenz

Während des Betriebs justiert sich der Stellantrieb automatisch entsprechend der Hublänge des Ventils.

! Hinweis! Der Stellantrieb funktioniert nur dann ordnungsgemäß, wenn ein Ventil installiert ist.

Montage

Eine Installation über Kopf ist ebenso zulässig wie die standardmäßige horizontale und vertikale Installation.

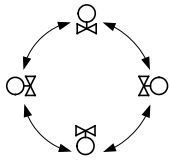

Befestigen Sie den Stellantrieb mit der Überwurfmutter am Ventil, wobei die Handkraft ausreicht

! Vorsicht! Verwenden Sie keine Werkzeuge, da sie die Halterung des Stellantriebs beschädigen können. Stellen Sie sicher, dass die Spindel des Stellantriebs vollständig eingefahren ist, bevor er auf das Ventil montiert wird.

Ventile anderer Hersteller

Beachten Sie die Ventilanforderungen gemäß Bild unten, wenn Sie Ventile anderer Hersteller als Industrietechnik verwenden.



Bild 1 A = min. 9,0 mm, B = max. 17,5 mm, C = max. Ø 20,5 mm, D = max. 9,0 mm * Es sind Adapter für den Bereich M28 x 1,5 mm bis M30 x 1,5 mm erhältlich. Kontaktieren Sie Industrietechnik für weitere Informationen.

Verdrahtung

Der Stellantrieb verfügt über ein fest montiertes halogenfreies Anschlusskabel.

Schließen Sie die Versorgungsspannung und das Regelsignal an. Teilen sich Stellantrieb und Regler einen Trafo, muss darauf geachtet werden, dass Phase und Null getrennt bleiben, damit derselbe Pol sowohl für den Regler als auch für den Stellantrieb als Masse verwendet wird, da dieser das Bezugspotenzial für das Stellsignal ist.

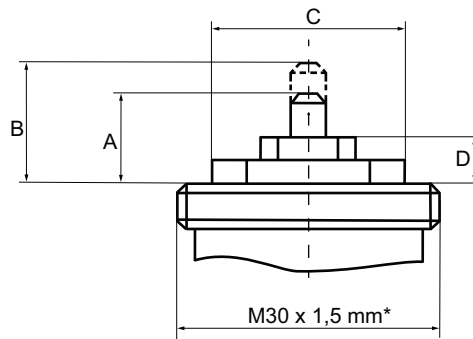

Bild 2 Links = 3 Punkt, Rechts = 2 Punkt, 1 = schwarz, 2 = weiß, 3 = rot, A = Antriebsstange ausfahren, B = Antriebsstange einfahren

LED Anzeige

Der Stellantrieb verfügt über zwei LEDs, die Folgendes anzeigen.

Grüne LED Dauerlicht	Stellantrieb bewegt sich, in Betrieb
Grüne LED blinkt schnell	Hubanpassung
Grüne LED blinkt langsam (2 x blinken + 2 s Pause)	0 % Position
Grüne LED blinkt langsam (2 x blinken + 1 s leuchten + 1 s Pause)	100 % Position
Rote LED Dauerlicht	Ende SW-Fehler/mehr als zwei Fehler
Rote LED blinkt schnell	Ende eines SW-Fehlers
Rote LED blinkt langsam (2 x blinken + 2 s Pause)	Fehler automatische Hubanpassung

Handverstellung

Zur Handsteuerung des Stellantriebs gehen Sie wie folgt vor:

1. Entfernen Sie die Gummidichtung der Handverstellung mit einem Schraubendreher, um Zugang für den Inbusschlüssel zu erhalten.
2. Benutzen Sie zum Drehen der Schraube einen 4 mm Inbusschlüssel.

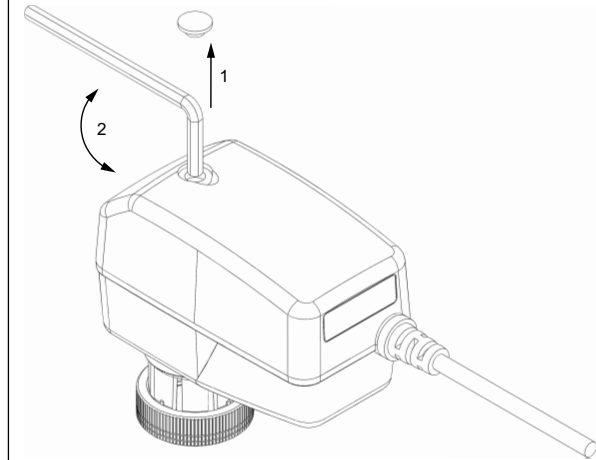

- Drehen Sie den Inbusschlüssel **im Uhrzeigersinn**, um die Antriebsstange auszufahren. Dadurch wird das Ventil geschlossen, wenn es sich um ein Ventil handelt, das durch Hineinschieben der Ventilspindel schließt.
- Drehen Sie den Inbusschlüssel **gegen den Uhrzeigersinn**, um die Antriebsstange einzufahren. Dadurch wird das Ventil geöffnet, wenn es sich um ein Ventil handelt, das durch Hineinschieben der Ventilspindel schließt.



Bild 3 Links: Das Ventil ist geöffnet, wenn die Ventilspindel ausgefahren ist. Rechts: Das Ventil ist geschlossen, wenn die Ventilspindel in das Ventil hineingeschoben ist.

! Hinweis! Wenn das Ventil beim Hineinschieben der Ventilspindel öffnet, ist die Funktion genau umgekehrt.

! Hinweis! Bei geöffneter Gummidichtung der Handverstellung ist die Schutzart IP54 nicht mehr gültig.

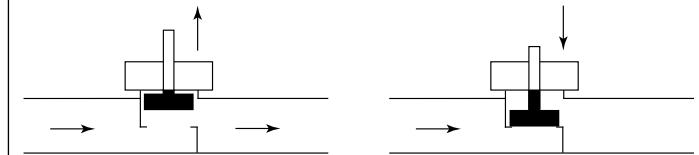

Ce produit porte le CE-Logo. Plus d'informations se trouvent sur www.industrietechnik.it.

Kontakt

AB Industrietechnik SRL, Via Julius-Durst-Str. 50, I-39042 Bressanone (BZ)
Tel: +39 0472 830626, Fax: +39 0472 831840
www.industrietechnik.it, info@industrietechnik.it

FR

INSTRUCTION SEZ2F24

⚠ Attention ! Veuillez lire attentivement les instructions avant d'utiliser le produit.

⚠ Attention ! Assurez-vous que l'installation est conforme aux normes de sécurité locales.

⚠ Attention ! Avant de procéder à l'installation ou à la maintenance de l'appareil, il convient de couper l'alimentation électrique. Les opérations d'installation et de maintenance doivent être effectuées par un professionnel qualifié. Le fabricant ne pourra être tenu responsable d'éventuels dommages ou blessures causés par une installation défectueuse du produit, ou par la désactivation des dispositifs de sécurité.

Fonctionnement

Le SEZ2F24 est un actionneur électromécanique, destiné à être utilisé dans des applications telles que le chauffage, le refroidissement, la ventilation, les poutres froides, les ventilateurs et les radiateurs. Il est particulièrement polyvalent et convient à une large gamme de vannes.

Caractéristiques techniques

Tension d'alimentation	24 V AC/DC +/-15 %
Signal de commande	2 ou 3 points, 3 fils
Puissance consommée	2 W / 6 VA
Courant d'appel	1,6 A
Course	1 à 8,5 mm
Durée de fonctionnement	5,5 s / mm

Couple	200 N
Indicateur de position	LED
Indicateur d'état et de diagnostic	LED
Commande manuelle	Par clé Allen de 4 mm
Température ambiante	0...50 °C
Humidité ambiante	95 % HR, sans condensation
Dimensions (L x H x L)	50 x 88 x 93 mm
Indice de protection	IP54
Longueur du câble	1,5 m (sans halogène)

Installation

Séquence de démarrage

Lors de la séquence de démarrage, l'actionneur s'ajuste automatiquement en fonction de la course de la vanne.

ⓘ NB ! L'actionneur ne fonctionnera pas correctement si aucune vanne n'est installée.

Montage

Une installation verticale actionneur sous la vanne est possible, ainsi qu'une installation horizontale ou verticale standard.

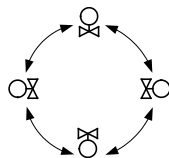

Fixez l'actionneur à la vanne à l'aide de la bague, un serrage manuel est suffisant.

⚠ Attention ! Ne pas utiliser d'outils, car ils peuvent endommager le support de l'actionneur. La tige de l'actionneur doit être complètement rétractée avant d'être montée sur la vanne.

Vannes d'autres marques

Voir les spécifications des vannes sur l'image ci-dessous, pour l'utilisation de vannes d'autres marques que Industrietechnik.

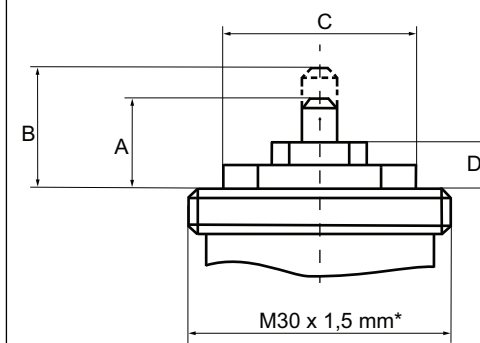

Fig. 1 A = min. 9,0 mm; B = max 17,5 mm; C = max Ø 20,5 mm; D = max 9,0 mm,
* Des adaptateurs du type M28 x 1,5 mm à M30 x 1,5 mm sont disponibles.
Merci de contacter Industrietechnik pour plus d'informations.

Raccordement

L'actionneur est équipé d'un câble de raccordement pré-connecté.

Connectez la tension d'alimentation et le signal de commande. Si l'actionneur et le régulateur partagent un transformateur, il est primordial repérer la phase du zéro, ainsi le même pôle est utilisé comme zéro pour le régulateur et l'actionneur, car c'est la référence pour le signal de commande.

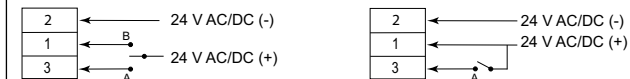

Fig. 2 Gauche = 3 points; Droite = 2 points; 1 = Noir; 2 = Blanc; 3 = Rouge; A = Tige d'actionneur sortie; B = Tige d'actionneur rentrée

Témoin LED

Le moteur est équipé de deux LEDs dont la signification est décrite dans le tableau ci-dessous.

LED verte fixe	Actionneur en mouvement, en cours de fonctionnement
LED verte à clignotement rapide	Adaptation de la course
Clignotement lent de la LED verte (deux clignotements + Off 2 sec.)	Position 0 %
Clignotement lent de la LED verte (2 fois + On 1 sec. + Off 1 sec.)	Position 100 %
LED rouge allumée	Erreur sur les fins de course internes / plus de 2 erreurs
LED rouge à clignotement rapide	Erreur sur un fin de course interne
Clignotement lent de la LED rouge (deux clignotements + Off 2 sec.)	Erreur d'adaptation automatique de la course

Commande manuelle

Pour régler l'actionneur en commande manuelle, suivez ces étapes :

1. Retirez le joint en caoutchouc de la commande manuelle à l'aide d'un tournevis pour avoir accès au trou de la clé Allen.
2. Utilisez une clé Allen de 4 mm pour tourner la vis.

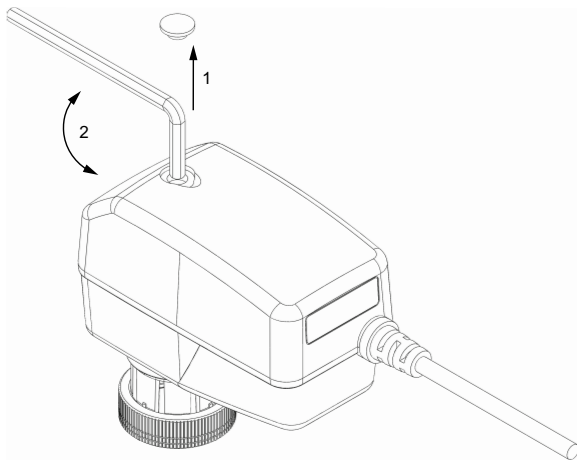

- Tournez la clé Allen **dans le sens des aiguilles d'une montre** pour allonger la tige de l'actionneur. Cela permet de fermer la vanne si elle se ferme lorsque la tige est poussée vers l'intérieur.
- Tournez la clé Allen **dans le sens inverse des aiguilles d'une montre** pour rétracter la tige. Ceci ouvre la vanne si la vanne elle se ferme lorsque la tige est rentrée.

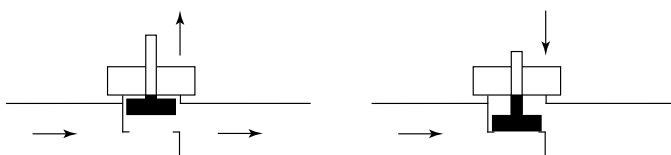

Fig. 3 Gauche : La vanne est ouverte lorsque la tige de la vanne est sortie.
Droite : La vanne est fermée lorsque la tige est rentrée.

! NB ! Si la vanne s'ouvre lorsque la tige de la vanne est poussée, la fonction est inverse.

! NB ! Lorsque le joint en caoutchouc de la commande manuelle est ouvert, de protection IP54 ne s'applique plus.



Ce produit porte le marquage CE. Pour plus d'information, veuillez consulter le site web www.industrietechnik.it.

Contact

AB Industrietechnik SRL, Via Julius-Durst-Str. 50, I-39042 Bressanone (BZ)

Tel: +39 0472 830626, Fax: +39 0472 831840

www.industrietechnik.it, info@industrietechnik.it