

INSTRUCTION SIR-SW



 **industrietechnik®**

IN20057 REV. A, 2022-02-14

 **Caution!** Read and understand the instruction before using the product.

Function

SIR-SW detects motion within an area and sends signals to a receiver to activate for example ventilation or heating. It is designed to work with a Industrietechnik wireless receiver with Modbus communication.

Technical Data

Supply voltage	CR123A 3V lithium battery x 1 (included at delivery)
Battery life	6 years ¹
Frequency	868 MHz
Range, wireless communication	Over 300 meters in unobstructed space
Ambient temperature	-10...+45 °C
Ambient humidity	Max. 85 % RH, non-condensing
Protection class	IP20
Dimensions, external (WxHxD)	Ø 106 mm x 30,3 mm
Mounting position	2.7 ...4 m above the floor
Range, detection	Ø 6...8 m

1. Battery life is calculated with an average of 20 activations per day

Installation

The detector is equipped with a *tamper switch* inside the device. When the detector is mounted correctly, the *tamper switch* will be compressed. When the detector is removed from the back cover, the *tamper switch* will activate and the detector will send a signal to the receiver.

Choosing position for detector mounting

For best coverage, the detector should be mounted on the ceiling at a height of 2.7 to 4 meters above the ground. The detection diameter is approximately 6 meters when the detector is mounted on a height of 2.7 meters, and approximately 8 meters when mounted on a height of 4 meters. See *Figure 1*.

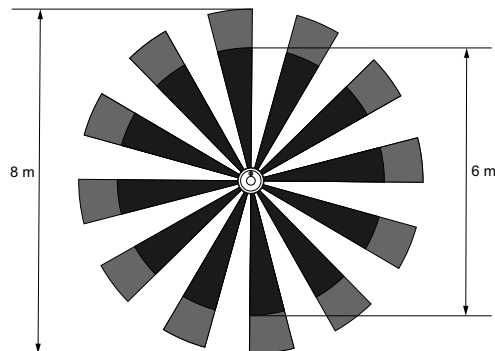

Figure 1 . Detection range at a height of 4 m and 2.7 m

Mounting

1. Break through the knockouts on the inside of the back cover. See *Figure 2*.
2. Screw the back cover to the ceiling through the knockout holes.
3. There are numbers on the back cover hooks that correspond to numbers on the holes on the back side of the main body. Align the holes with the back cover hooks.
4. Install the main body to the back cover. Rotate the main body clockwise to lock the hooks in the holes.

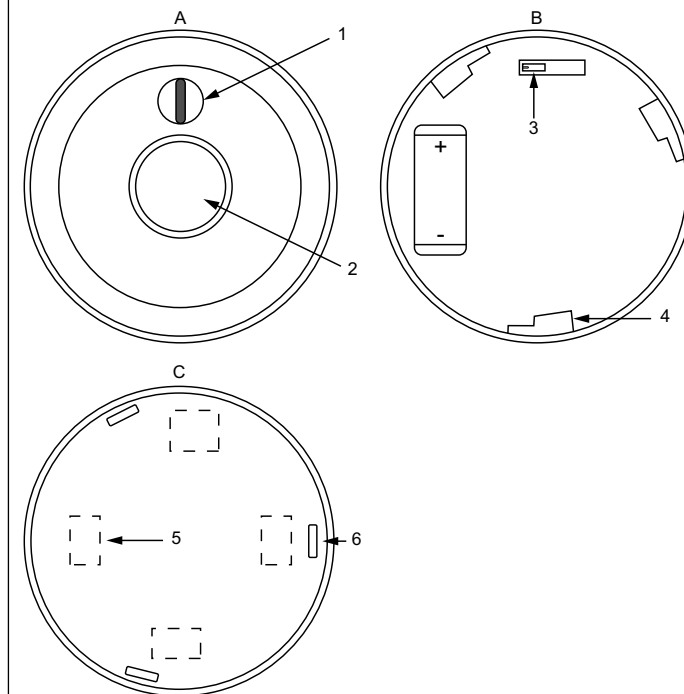

Figure 2 . A = Main body, front, B = Main body, back, C = Back cover

Number	Description
1	Connection/Test button/ LED light
2	IR detector
3	Tamper switch
4	Mounting holes
5	Knockouts (on the inside)
6	Mounting hooks



Note! Do not mount the detector:

- Where the view is obstructed by e.g. curtains, ornaments etc.
- Directly facing a door contact (CFW), since the signals can interfere
- In direct sunlight
- Where the temperature can rapidly change, e.g. in an area with an air condition unit
- Directly facing heat sources, e.g. boilers, open fires
- Above a radiator
- Where there are moving objects in the detection area, e.g. curtains

Detection area test

Put the detector in *Test* mode by pressing the *Test button*. The LED will flash whenever movement is detected. Walk around the desired detection area to check that the detection coverage is as desired. Otherwise adjust the mounting of the detector.

Commissioning

The detector must be paired with the receiver before it can be used.

1. Open the detector by rotating the back cover counter-clockwise.
2. Install the battery.
3. The LED will flash for 30 seconds while the detector is warming up. It is recommended to not move around inside the detection area while the detector is warming up. The LED will turn off when the detector is ready for operation.

Pairing the detector with the receiver

Look in the receiver instruction for information on how to pair the detector with the receiver.

Pairing/connection test

The connection to the receiver must be tested before mounting the detector.

1. Place the receiver and the detector at the desired locations.
2. For MR32W: Push the *Test button* to activate the display.
3. Perform a *Walk test*: Press the *Test button* on the detector to see if the location is within signal range of the receiver. The LED light will indicate if the detector is paired with the receiver or not. There will also be a long beep from the receiver when the detector is paired successfully.

Handling

LED

In normal operation mode, the LED will not light up when activated.

Flash: When movement is detected under *Test* mode

2 second Flash:

- When movement is detected under low battery condition
- When the *tamper switch* is activated

"Wake up" and "Sleeping" time

In order to save battery, the detector switches between a "wake up" time and a "sleeping" time. The detector "wakes up" every time *movement* is detected after a period of *no movement* in the area. If the "wake up" time is followed by a continuous *movement*, the transmitter goes into "sleeping" time. During the "sleeping" time the detector does not communicate with the receiver as the receiver already knows that *movement* is detected. The detector will "wake up" every minute to monitor the area. If further

movement is detected it will extend the "sleeping" time with 1 minute. Else it will transmit *no movement* to the receiver.

Self test

The detector will automatically send a supervisory signal to the receiver at an interval of 30 to 50 minutes to test the signal. The receiver will indicate "out of signal" if it has not received the signal at a preset interval.



This product carries the CE-mark. More information is available at www.industrietechnik.it.

Contact

AB Industrietechnik SRL, Via Julius-Durst-Str. 50, I-39042 Bressanone (BZ)
Tel: +39 0472 830626, Fax: +39 0472 831840
www.industrietechnik.it, info@industrietechnik.it

IT

ISTRUZIONI PER L'INSTALLAZIONE SIR-SW



Attenzione Prima di utilizzare il prodotto, leggere e comprendere le istruzioni.

Funzione

SIR-SW rileva movimento all'interno di una zona e fornisce un segnale a un ricevitore per attivare, ad esempio, la ventilazione o il riscaldamento. Il sensore è progettato per funzionare con un ricevitore wireless Industrietechnik con comunicazione Modbus.

Caratteristiche tecniche

Alimentazione	1 batteria al litio CR123A 3V (inclusa alla consegna)
Durata della batteria	6 anni ¹
Frequenza	868 MHz
Portata, comunicazione	Oltre 300 metri in uno spazio libero
Temperatura ambiente	-10...+45 °C
Umidità ambiente	Max. 85% RH, senza condensa
Grado di protezione	IP20
Dimensioni, esterne	Ø 106 mm x 30,3 mm

Posizione di montaggio	2,7...4 m sopra il pavimento
Area, rilevamento	Ø 6...8 m

1. La durata della batteria è calcolata con una media di 20 attivazioni al giorno

Installazione

Il sensore è dotato di una *protezione antimanomissione* all'interno del dispositivo. Se montato correttamente, *l'interruttore di antimanomissione* sarà premuto. Se il dispositivo viene rimosso dal coperchio posteriore o dalla parete, viene attivato il contatto antimanomissione e il sensore emetterà un segnale al ricevitore.

Scegliere la posizione di montaggio del sensore

Per una copertura ottimale, il sensore deve essere montato sul soffitto ad un'altezza compresa tra 2,7 e 4 metri dal suolo. Il diametro di rilevamento è di circa 6 metri se il sensore è montato ad un'altezza di 2,7 metri e circa 8 metri quando è montato ad un'altezza di 4 metri. Vedi Fig. 1.

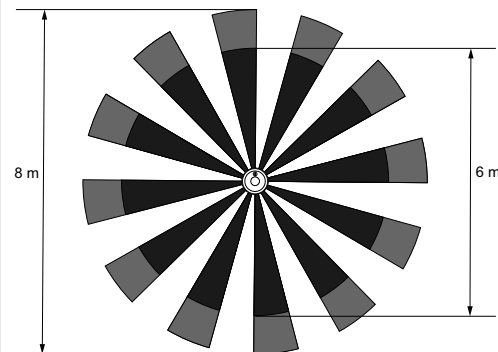

Fig. 1 Area di rilevamento ad un'altezza di 4m e di 2,7 m

Montaggio

1. Aprire le zone preforate all'interno del coperchio posteriore. Vedi Fig. 2
2. Avvitare il coperchio posteriore al soffitto attraverso i fori.
3. Sul coperchio posteriore si trovano i ganci numerati, i quali corrispondono ai numeri dei fori sul lato posteriore del corpo principale. Allineare i fori con i ganci del coperchio posteriore.
4. Installare il corpo principale al coperchio posteriore. Ruotare il corpo principale in senso orario per bloccare i ganci nei fori.

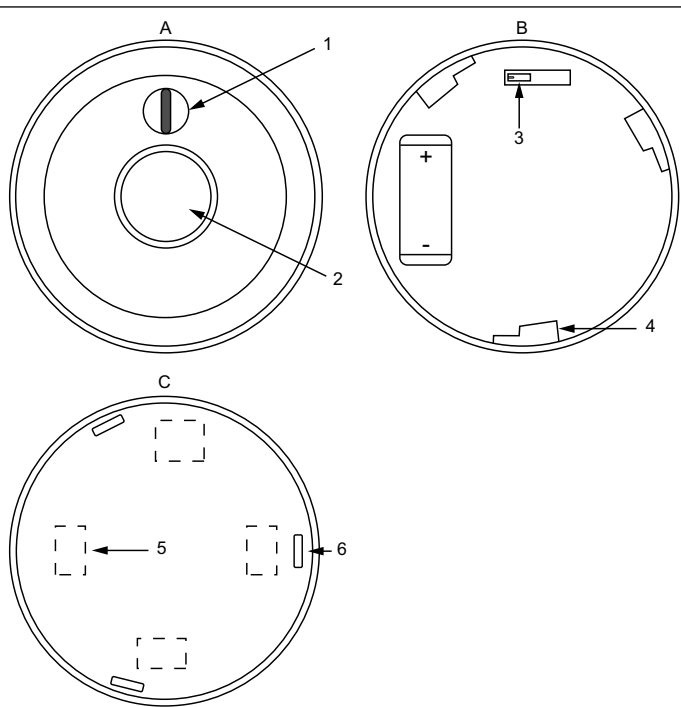

Fig. 2 A = corpo principale, anteriore, B = corpo principale, posteriore, C = copertura posteriore

Numero	Descrizione
1	Connessione/Pulsante Test/ Spia LED
2	Rilevatore IR
3	Protezione antimanomissione
4	Fori di montaggio
5	Aperture (all'interno)
6	Ganci per il montaggio

- Nota!** Non montare il sensore:
- Dove la vista è ostruita da per esempio tende, ornamenti ecc.
 - Direttamente di fronte a un contatto porta (CFW), poiché i segnali possono interferire
 - In luoghi con luce solare diretta
 - Dove la temperatura può cambiare rapidamente, ad es. in una zona con un condizionatore d'aria
 - Direttamente di fronte a fonti di calore, ad es. caldaie, fuochi aperti
 - Sopra un radiatore
 - Dove ci sono oggetti in movimento nell'area di rilevamento, ad es. tende

Test del campo di rilevamento

Mettere il sensore in modalità *Test* premendo il pulsante *Test*. Il LED lampeggerà ogni volta che viene rilevato un movimento. Muoversi all'interno all'area di rilevamento desiderata per verificare che la copertura di rilevamento sia quella desiderata. Altrimenti regolare il montaggio del sensore.

Messa in servizio

Il sensore deve essere associato al ricevitore prima di poter essere utilizzato.

1. Aprire il sensore ruotando il coperchio posteriore in senso antiorario.
2. Installare la batteria.
3. Il LED lampeggia per 30 secondi mentre il sensore si avvia. Si consiglia di non spostarsi all'interno dell'area di rilevamento mentre il sensore si sta avviando. Il LED si spegne quando il rilevatore è pronto per il funzionamento.

Associazione del sensore con il ricevitore

Leggere le istruzioni del ricevitore per informazioni su come associare il sensore con il ricevitore.

Test di associazione/connessione

La connessione al ricevitore deve essere testata prima di montare il sensore.

1. Collocare il ricevitore e il sensore nelle posizioni desiderate.
2. Per MR32W: Premere il *pulsante Test* per attivare il display.
3. Eseguire una *test di funzionamento*: Premere il *pulsante di test* sul sensore per verificare se si trova nel raggio di ricezione del ricevitore. La spia LED indicherà se il sensore è accoppiato o meno con il ricevitore. Il ricevitore emetterà un lungo bip quando è stato accoppiato con successo al sensore.

Gestione

LED

In modalità di funzionamento normale, il LED non si accende quando viene attivato.

Lampeggio: Quando viene rilevato un movimento in modalità *Test*.

Lampeggio ogni 2 secondi:

- Quando viene rilevato un movimento e la batteria è scarica.
- Quando viene attivato l'*interruttore di antimanomissione*.

Modalità "Attivo" e "Riposo"

Per risparmiare la batteria, il sensore passa dalla modalità "attivo" alla modalità "riposo". Il sensore si attiva ogni volta che viene rilevato *movimento* dopo un periodo di *inattività* nell'area. Se la modalità di "avvio" è seguita da un *movimento* continuo, il trasmettitore entra modalità di "riposo". Durante

la modalità di "riposo" il sensore non comunica con il ricevitore, poiché sa già che viene rilevato *movimento*. Il sensore si "riattiva" ogni minuto per monitorare l'area. Se viene rilevato un ulteriore *movimento*, il tempo di "riposo" si estenderà di 1 minuto. Altrimenti trasmetterà l'*assenza di movimento* al ricevitore.

Test di autoverifica

Il sensore invia automaticamente un segnale di supervisione al ricevitore con un intervallo da 30 a 50 minuti per controllare il segnale. Se il ricevitore non riceve un segnale dal sensore entro un intervallo di tempo specificato, indicherà "segnale assente".



Questo prodotto è provvisto di marchio CE. Ulteriori informazioni sono disponibili su www.industrietechnik.it

Contatti

AB Industrietechnik SRL, Via Julius-Durst-Str. 50, I-39042 Bressanone (BZ)
Tel: +39 0472 830626, Fax: +39 0472 831840
www.industrietechnik.it, info@industrietechnik.it

DE

INSTALLATIONSANLEITUNG SIR-SW



Vorsicht! Lesen Sie sich diese Montageanleitung vor Einsatz des Produktes durch.

Funktion

SIR-SW Erkennt Bewegung innerhalb eines Bereiches und sendet Signale an einen Empfänger, um beispielsweise die Heizung oder Lüftung zu aktivieren. Das Gerät wurde für die Nutzung mit einem Industrietechnik Funkempfänger mit Kommunikation via Modbus entwickelt.

Technische Daten

Versorgungsspannung	CR123A 3V Lithiumbatterie x 1 (im Lieferumfang enthalten)
Batterielebensdauer	6 Jahre ¹
Frequenz	868 MHz
Maximale Kommunikationsentfernung	Über 300 Meter im freien Raum
Umgebungstemperatur	-10 bis +45 °C

Umgebungsfeuchte	Max. 85 % rF, nicht kondensierend
Schutzart	IP20
Abmessungen, außen (B x H x T)	Ø 106 mm x 30,3 mm
Montageposition	2,7 bis 4 m über dem Boden
Erkennungsbereich	Ø 6 bis 8 m

1. Bei durchschnittlich 20 Aktivierungen pro Tag

Montage

Der Bewegungsmelder hat einen *Sabotagekontakt* im Gerät. Bei korrekter Installation des Bewegungsmelders ist der *Sabotagekontakt* gedrückt. Wird das Gerät von der hinteren Abdeckung entfernt, wird der *Sabotagekontakt* ausgelöst. Der Bewegungsmelder sendet dann ein Signal an den Empfänger.

Die richtige Position für die Montage des Bewegungsmelders

Für beste Ergebnisse muss der Bewegungsmelder an der Decke in 2,7 bis 4 Meter Höhe montiert werden. Der Erkennungsradius beträgt ungefähr 6 Meter, wenn der Bewegungsmelder in 2,7 Meter Höhe installiert ist. Er beträgt ungefähr 8 Meter, wenn er in 4 Meter Höhe installiert ist. Siehe *Bild 1*.



Bild 1 Erkennungsbereich bei einer Höhe von 4 m und 2,7 m

Montage

- Die Öffnungen an der Innenseite des Sockels herausbrechen. Siehe *Bild 2*
- Den Sockel durch die Öffnungen an der Decke festschrauben.
- Die Haken am Sockel sind entsprechend der zugehörigen Löcher an der Rückseite des Geräts nummeriert. Die Löcher an den Haken des Sockels ausrichten.
- Das Gerät am Sockel befestigen. Das Gerät im Uhrzeigersinn drehen, damit die Haken einrasten.

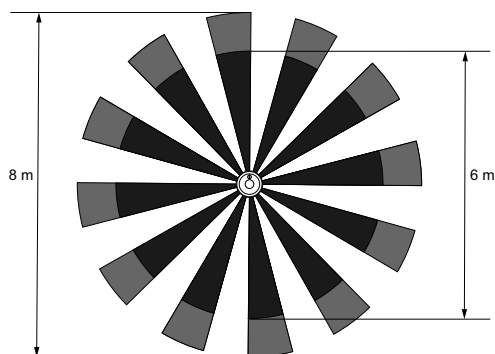

Bild 2 A = Gerät, Vorderseite, B = Gerät, Rückseite, C = Sockel

Nummer	Beschreibung
1	Verbindung/Testtaste/LED-Leuchte
2	IR-Sensor
3	Sabotagekontakt
4	Montagebohrungen
5	Öffnungen zum Herausbrechen (an der Innenseite)
6	Montagehaken

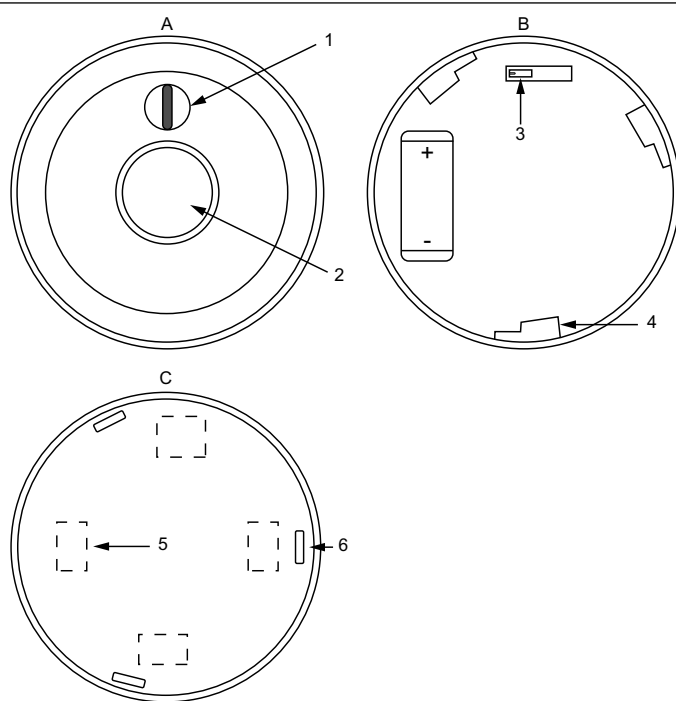

Hinweis! Montieren Sie den Bewegungsmelder nicht:

- An Orten mit beeinträchtigter Sicht, z. B. durch Vorhänge, Dekoration usw.
- Direkt gegenüber einem Türkontakt (CFW), da es zu Störsignalen kommen kann
- An Orten mit direkter Sonneneinstrahlung
- An Orten mit schnellen Temperaturveränderungen, z. B. in einem Bereich mit einer Klimaanlage
- Direkt gegenüber von Wärmequellen, z. B. Kessel, offenen Flammen
- Über einem Heizungskörper
- Wenn sich bewegliche Objekte im Erkennungsbereich befinden, z. B. Vorhänge

Erkennungsbereich testen

Den Bewegungsmelder durch Drücken der *Testtaste* in den *Testmodus* versetzen. Die LED blinkt jedes Mal, wenn Bewegung erkannt wird. Laufen Sie im gewünschten Erkennungsbereich umher, um die Erkennung zu testen. Anschließend können Sie die Position des Bewegungsmelders gegebenenfalls anpassen.

Inbetriebnahme

Vor der Verwendung muss der Bewegungsmelder mit dem Empfänger gekoppelt werden.

- Den Detektor öffnen, indem Sie den Sockel gegen den Uhrzeigersinn drehen.
- Die Batterie einsetzen.
- Die LED blinkt für 30 Sekunden während der Bewegungsmelder gestartet wird. Während der Startphase sollte es möglichst keine Bewegung im Erkennungsbereich geben. Die LED wird ausgeschaltet, wenn der Bewegungsmelder einsatzbereit ist.

Den Bewegungsmelder mit dem Empfänger koppeln

Informationen darüber, wie man den Bewegungsmelder mit dem Empfänger koppelt, finden Sie in der Montageanleitung für den Empfänger.

Koppeln/Verbindungstest

Vor der Installation des Bewegungsmelders muss die Verbindung zum Empfänger getestet werden.

- Empfänger und Bewegungsmelder an den gewünschten Stellen platzieren.
- Für MR32W: Die *Testtaste* drücken, um die Anzeige zu aktivieren.
- Einen *Funktionstest* durchführen: Die *Testtaste* am Bewegungsmelder drücken, um herauszufinden, ob er sich im Bereich des Empfängers befindet. Die LED zeigt an, ob der Bewegungsmelder mit dem Empfänger gekoppelt ist oder nicht. Am Empfänger ertönt ein langer Piepton, wenn der Bewegungsmelder erfolgreich gekoppelt wurde.

Bedienung

LED

Im normalen Betriebsmodus leuchtet die LED nicht auf, wenn der Bewegungsmelder aktiviert wird.

Blinken: Wenn im *Testmodus* Bewegung erkannt wird

2 Sekunden Blinken:

- Wenn bei schwacher Batterie Bewegung erkannt wird
- Wenn der *Sabotagekontakt* aktiviert wird

Aktivierungs- und Ruhezeit

Der Bewegungsmelder wechselt zwischen Aktivierung und Ruhemodus, um die Batterie zu schonen. Der Bewegungsmelder wird jedes Mal aktiviert, wenn nach einer Weile *ohne Bewegung* im Bereich *Bewegung* erkannt wird. Folgt auf die Aktivierung kontinuierliche *Bewegung*, wechselt der Sender in den Ruhemodus. Im Ruhemodus kommuniziert der Bewegungsmelder nicht mit dem Empfänger, da der Empfänger bereits über die erkannte *Bewegung* informiert ist. Der Bewegungsmelder wird jede Minute einmal aktiviert, um den Bereich zu überwachen. Wird dabei weitere *Bewegung* erkannt, verlängert sich der Ruhemodus um eine weitere Minute. Andernfalls erfolgt an den Empfänger eine Meldung darüber, dass *keine Bewegung* aufgetreten ist

Selbsttest

Der Bewegungsmelder sendet alle 30 bis 50 Minuten ein Testsignal an den Empfänger, um das Signal zu überprüfen. Der Empfänger meldet „kein Signal“, wenn er das Signal nicht innerhalb einer vorgegebenen Zeitspanne empfängt.



Dieses Produkt trägt das CE-Zeichen. Weitere Informationen hierzu finden Sie unter www.industrietechnik.it.

Kontakt

AB Industrietechnik SRL, Via Julius-Durst-Str. 50, I-39042 Bressanone (BZ)
Tel: +39 0472 830626, Fax: +39 0472 831840
www.industrietechnik.it, info@industrietechnik.it

FR

INSTRUCTION SIR-SW

Attention ! Veuillez lire attentivement les instructions avant d'utiliser le produit.

Fonction

SIR-SW détecte les mouvements dans un périmètre déterminé et envoie des signaux à un récepteur pour activer la ventilation ou le chauffage, par exemple. Il est conçu pour fonctionner avec un récepteur sans fil Industrietechnik qui dispose d'une communication Modbus.

Caractéristiques techniques

Tension d'alimentation	1 batterie CR123A 3 V au lithium (incluse)
Durée de vie	6 ans ¹

Fréquence	868 MHz
Distance maximale de communication	Plus de 300 mètres en champ libre
Température ambiante	-10...+45 °C
Humidité ambiante	85 % HR max., sans condensation
Indice de protection	IP20
Dimensions, externes (LxHxP)	Ø 106 mm x 30,3 mm
Position de montage	2,7...4 m du sol
Portée, détection	Ø 6...8 m

1. La durée de vie de la batterie est calculée pour une moyenne de 20 activations par jour

Installation

Le détecteur est équipé d'un *interrupteur d'autoprotection*. Lorsque le détecteur est correctement installé, l'*interrupteur d'autoprotection* est comprimé. Lorsque vous retirez le détecteur du couvercle arrière, l'*interrupteur d'autoprotection* est activé et envoie un signal au récepteur.

Choix de la position d'installation du détecteur

Pour une détection optimale, le détecteur doit être installé au plafond à une hauteur comprise entre 2,7 mètres et 4 mètres du sol. Le diamètre de détection est d'environ 6 mètres lorsque le détecteur est installé à 2,7 mètres du sol et d'environ 8 mètres lorsqu'il est installé à 4 mètres du sol. Voir Fig. 1.

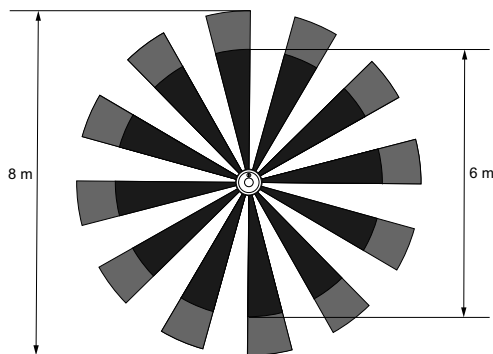

Fig. 1 Plage de détection à 4 m et 2,7 m du sol

Montage

1. Percez les encoches dans le couvercle arrière. Voir Fig. 2
2. Revissez le couvercle arrière au plafond à travers les encoches.

3. Plusieurs numéros sont inscrits sur les crochets du couvercle arrière qui correspondent aux numéros des orifices à l'arrière de la structure principale. Alignez les orifices avec les crochets du couvercle arrière.

4. Installez la structure principale sur le couvercle arrière. Faites pivoter la structure principale dans le sens des aiguilles d'une montre pour enclencher les crochets dans les orifices.

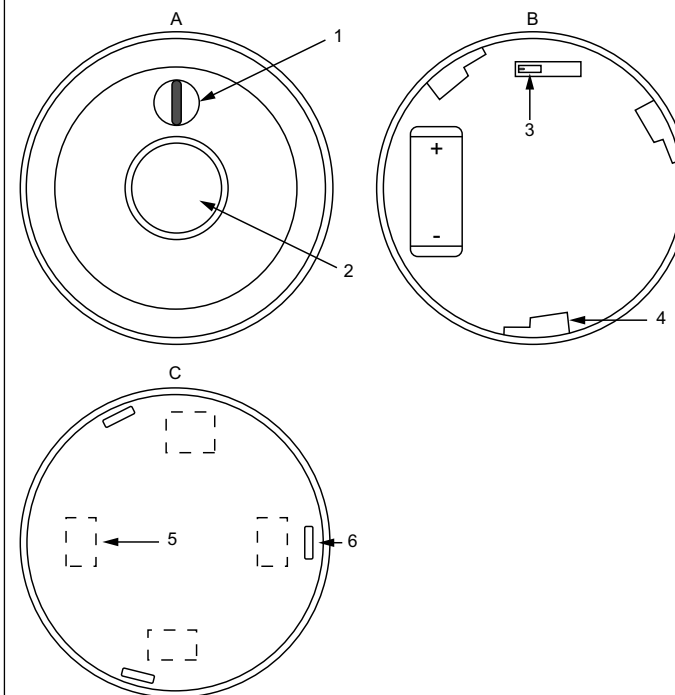

Fig. 2 A = Structure principale, avant, B = Structure principale, arrière, C = Couvercle arrière

Numéro	Description
1	Connexion/Bouton de test/Témoin LED
2	Détecteur IR
3	Interrupteur d'autoprotection
4	Orifices pour le montage
5	Encoches (à l'intérieur)
6	Crochets de montage

! **NB !** N'installez pas le détecteur :

- Si la vue est obstruée par des rideaux, des objets, etc.
- Directement face à un contact de porte (DCW) car les signaux peuvent interférer
- À la lumière directe du soleil
- Dans un lieu soumis à des changements de température brutaux, par ex. dans un lieu climatisé
- Directement en face de sources de chaleur, par ex. chaudières, flammes
- Au-dessus d'un radiateur
- En présence d'objets mobiles dans la zone de détection, par ex. rideaux

Test de la zone de détection

Appuyez sur le *bouton de test* pour passer en mode *test*. Le témoin LED clignote lorsqu'un mouvement est détecté. Marchez vers la zone de détection de votre choix pour vérifier que la plage est adaptée. Dans le cas contraire, ajustez l'installation du détecteur.

Mise en service

Le détecteur doit être appairé avec le récepteur avant de pouvoir être utilisé.

1. Ouvrez le détecteur en faisant pivoter le couvercle arrière dans le sens contraire des aiguilles d'une montre
2. Installez la batterie
3. Le témoin LED clignote pendant 30 secondes, le temps que le détecteur démarre. Il est conseillé de ne pas se déplacer dans la zone de détection pendant le démarrage du détecteur. Le témoin LED s'éteint lorsque le détecteur est prêt à fonctionner.

Appairage du détecteur avec le récepteur

Consultez les instructions du récepteur pour obtenir les informations sur la manière d'appairer le détecteur avec le récepteur.

Appairage/test de connexion

La connexion au récepteur doit être testée avant de monter le détecteur.

1. Placez le récepteur et le détecteur aux emplacements souhaités.
2. Pour le détecteur MR32W : Appuyez sur le *bouton de test* pour activer l'écran.
3. Effectuez un test de *fonctionnement* : Appuyez sur le *bouton de test* du détecteur pour voir si son emplacement se situe dans la plage de portée du signal du récepteur. Le témoin LED indiquera si le détecteur est appairé avec le récepteur ou non. Le récepteur émettra un signal sonore lorsque le détecteur sera correctement appairé.

Fonctionnement

LED

Lors du fonctionnement normal, le témoin LED ne s'allume pas à l'activation.

Il clignote : Lorsqu'un mouvement est détecté en mode *test*

Il clignote 2 secondes :

- Lorsqu'un mouvement est détecté en batterie faible
- Lorsque l'*interrupteur d'autoprotection* est activé

Heures de « mise en route » et de « veille »

Pour économiser de la batterie, le détecteur bascule du mode « mise en route » au mode « veille ». Le détecteur se met en route à chaque fois qu'un *mouvement* est détecté après une période *sans mouvement* dans la zone. Si le mode « mise en route » est suivi d'un *mouvement* continu, la détection repasse en mode « veille ». En mode « veille », le détecteur ne communique pas avec le récepteur car ce dernier sait déjà qu'un *mouvement* est détecté. Le détecteur passe en mode « mise en route » toutes les minutes pour surveiller la zone. Si un autre *mouvement* est détecté, le mode « veille » sera reporté d'une minute. Sinon, il transmettra l'*absence de mouvement* au récepteur.

Auto-test

Le détecteur enverra automatiquement un signal de supervision au récepteur à un intervalle de 30 à 50 minutes pour tester la communication. Le récepteur indiquera « Sensor supervision alarm » s'il n'a pas reçu le signal à un intervalle prédéfini.



Ce produit porte le marquage CE. Pour plus d'information, veuillez consulter le site web www.industrietechnik.it.

Contact

AB Industrietechnik SRL, Via Julius-Durst-Str. 50, I-39042 Bressanone (BZ)
Tel : +39 0472 830626, Fax : +39 0472 831840
www.industrietechnik.it, info@industrietechnik.it